

# BMg Plus



PROFESSIONAL SCRUBBING MACHINES

## *РУКОВОДСТВО ПО ЭКСПЛУАТАЦИИ И ТЕХОБСЛУЖИВАНИЮ*

 **FIMAP**<sup>®</sup>



ORIGINAL INSTRUCTION DOC. 10082488 - Ver. AC - 12-2019



## СОДЕРЖАНИЕ

<b>СОДЕРЖАНИЕ</b> .....	<b>3</b>
<b>ОСНОВНЫЕ КОМПОНЕНТЫ МАШИНЫ</b> .....	<b>5</b>
<b>ОБЩИЕ СВЕДЕНИЯ</b> .....	<b>6</b>
ОБЩИЕ ПРАВИЛА БЕЗОПАСНОСТИ .....	6
УСЛОВНЫЕ ОБОЗНАЧЕНИЯ, ИСПОЛЬЗУЕМЫЕ В РУКОВОДСТВЕ .....	6
НАЗНАЧЕНИЕ И СОДЕРЖАНИЕ РУКОВОДСТВА .....	7
КОМУ ПРЕДНАЗНАЧЕНО РУКОВОДСТВО .....	7
ХРАНЕНИЕ РУКОВОДСТВА .....	7
ПРИЁМКА МАШИНЫ .....	7
ПРЕДИСЛОВИЕ .....	7
ИДЕНТИФИКАЦИОННЫЕ ДАННЫЕ .....	7
ТЕХНИЧЕСКОЕ ОПИСАНИЕ .....	7
ПРЕДПОЛАГАЕМОЕ ИСПОЛЬЗОВАНИЕ – НАЗНАЧЕНИЕ .....	7
БЕЗОПАСНОСТЬ .....	7
СОГЛАШЕНИЕ .....	7
ПАСПОРТНАЯ ТАБЛИЧКА .....	8
<b>ТЕХНИЧЕСКИЕ ДАННЫЕ</b> .....	<b>8</b>
ОБЩИЕ ДАННЫЕ МАШИНЫ .....	8
ОБЩИЕ ХАРАКТЕРИСТИКИ МАШИНЫ .....	9
ПРОИЗВОДИТЕЛЬНОСТЬ МОЮЩЕГО БЛОКА .....	9
ХАРАКТЕРИСТИКИ ВСАСЫВАЮЩЕГО БЛОКА (ДВИГАТЕЛЬ 2ST) .....	9
ХАРАКТЕРИСТИКИ ВСАСЫВАЮЩЕГО БЛОКА (ДВИГАТЕЛЬ 3ST, ПО ЗАПРОСУ) .....	9
ХАРАКТЕРИСТИКИ БЛОКА ТЯГОВОГО ДВИГАТЕЛЯ .....	10
ТИП ЭЛЕКТРОПИТАНИЯ МАШИНЫ .....	10
<b>СИМВОЛЫ И ЭТИКЕТКИ, ИСПОЛЬЗУЕМЫЕ В МАШИНЕ</b> .....	<b>10</b>
СИМВОЛЫ, ИСПОЛЬЗУЕМЫЕ В МАШИНЕ .....	10
ЭТИКЕТКИ, ИСПОЛЬЗУЕМЫЕ В МАШИНЕ .....	11
ЭКРАН СИСТЕМЫ УПРАВЛЕНИЯ .....	12
ПОЛЕ "ИНФОРМАЦИЯ" .....	12
<b>ПОДГОТОВКА МАШИНЫ</b> .....	<b>13</b>
ТРАНСПОРТИРОВКА УПАКОВАННОЙ МАШИНЫ .....	13
КАК РАСПАКОВАТЬ МАШИНУ .....	13
ТРАНСПОРТИРОВКА МАШИНЫ .....	14
УСТАНОВКА МАШИНЫ В БЕЗОПАСНОЕ СОСТОЯНИЕ .....	14
ТИПЫ ИСПОЛЬЗУЕМЫХ АККУМУЛЯТОРНЫХ БАТАРЕЙ .....	14
УСТАНОВКА БАТАРЕЙ В МАШИНУ .....	14
ОБСЛУЖИВАНИЕ И УТИЛИЗАЦИЯ АККУМУЛЯТОРНЫХ БАТАРЕЙ .....	15
ЗАРЯДКА АККУМУЛЯТОРНЫХ БАТАРЕЙ .....	15
ЗАПОЛНЕНИЕ БАКА МОЮЩЕГО РАСТВОРА .....	16
МОЮЩИЙ РАСТВОР .....	16
УСТАНОВКА ФИЛЬТРА ГИДРАВЛИЧЕСКОЙ СИСТЕМЫ .....	17
УСТАНОВКА ЩЕТКИ НЕСУЩЕЙ РАМЫ (ОДНОЩЕТОЧНАЯ МОДЕЛЬ) .....	17
УСТАНОВКА ЩЕТКИ НЕСУЩЕЙ РАМЫ (ДВУЩЕТОЧНАЯ МОДЕЛЬ) .....	17
УСТАНОВКА АБРАЗИВНОГО БУФЕРА (ОРБИТАЛЬНАЯ МОДЕЛЬ) .....	18
МОНТАЖ КОРПУСА СКРЕБКА .....	18
<b>ПОДГОТОВКА К РАБОТЕ</b> .....	<b>18</b>
<b>НАЧАЛО РАБОТЫ</b> .....	<b>19</b>
СЧЕТЧИК МОТОЧАСОВ .....	19
ИНДИКАТОР УРОВНЯ ЗАРЯДКИ БАТАРЕЙ .....	19
ПЕРЕКЛЮЧАТЕЛЬ DS (DRIVE SELECT) .....	20
ПЕРЕМЕЩЕНИЕ .....	20
МОЙКА БЕЗ СУШКИ .....	21
СУШКА .....	22
МОЙКА С СУШКОЙ .....	23
РЕГУЛЯТОР ПЕРЕПОЛНЕНИЯ .....	24

<b>ДОПОЛНИТЕЛЬНЫЕ ФУНКЦИИ .....</b>	<b>24</b>
ЭКО-РЕЖИМ .....	24
РУЧНОЙ РЕЖИМ .....	24
РЕЖИМ ПРОГРАММНОЙ ЗОНЫ .....	25
РЕЖИМ ИНТЕЛЛЕКТУАЛЬНОЙ СУШКИ .....	26
ФУНКЦИЯ ЗАДНЕГО ХОДА .....	26
АКУСТИЧЕСКАЯ СИГНАЛИЗАЦИЯ .....	26
ВИДЕОКАМЕРА ЗАДНЕГО ВИДА (ДОПОЛНИТЕЛЬНО) .....	27
ДОПОЛНИТЕЛЬНОЕ ДАВЛЕНИЕ НЕСУЩЕЙ РАМЫ ЩЕТОК .....	27
СИСТЕМА РЕЦИРКУЛЯЦИИ МОЮЩЕГО РАСТВОРА (МОДЕЛЬ С FLR) .....	27
РАБОЧИЕ ФАРЫ .....	28
АВТОМАТИЧЕСКИЙ ЗАПРОС НА ТЕХНИЧЕСКОЕ ОБСЛУЖИВАНИЕ (МОДЕЛИ FFM) .....	28
АВТОМАТИЧЕСКАЯ СИСТЕМА ДОЗИРОВАНИЯ МОЮЩЕГО СРЕДСТВА (МОДЕЛЬ С FSS) .....	28
АВАРИЙНЫЙ ЭКРАН .....	29
РУКОВОДСТВО .....	29
АВАРИЙНАЯ КНОПКА .....	30
КОМПЛЕКТ ДЛЯ СБОРА ЖИДКОСТИ (ДОПОЛНИТЕЛЬНО) .....	30
КОМПЛЕКТ ПИСТОЛЕТА-РАСПЫЛИТЕЛЯ (ДОПОЛНИТЕЛЬНО) .....	31
<b>ПО ОКОНЧАНИИ РАБОТЫ .....</b>	<b>32</b>
<b>РАБОТЫ ПО ПЛАНОВОМУ ТЕХОБСЛУЖИВАНИЮ .....</b>	<b>32</b>
ОПОРОЖНЕНИЕ БАКА СБОРА ОТРАБОТАННОГО РАСТВОРА .....	33
ОЧИСТКА КОРПУСА СКРЕБКА .....	33
ОЧИСТКА ЩЕТКИ НЕСУЩЕЙ РАМЫ (ОДНОЩЕТОЧНАЯ МОДЕЛЬ) .....	34
ОЧИСТКА ЩЕТОК НЕСУЩЕЙ РАМЫ (ДВУЩЕТОЧНАЯ МОДЕЛЬ) .....	34
ОЧИСТКА ФИЛЬТРОВ БАКА СБОРА ОТРАБОТАННОГО РАСТВОРА .....	34
ОЧИСТКА РЕЦИРКУЛЯЦИОННОГО ФИЛЬТРА (МОДЕЛЬ FLR) .....	35
ОПОРОЖНЕНИЕ БАКА РАСТВОРА .....	35
ОЧИСТКА ФИЛЬТРА ГИДРАВЛИЧЕСКОЙ СИСТЕМЫ .....	35
ОЧИСТКА ТРУБЫ ВСАСЫВАНИЯ .....	35
ОЧИСТКА БАЧКА МОЮЩЕГО СРЕДСТВА (МОДЕЛИ FSS) .....	35
<b>ВНЕОЧЕРЕДНОЕ ТЕХОБСЛУЖИВАНИЕ .....</b>	<b>36</b>
ЗАМЕНА РЕЗИНОВЫХ ЛЕЗВИЙ КОРПУСА СКРЕБКА .....	36
ЗАМЕНА БРЫЗГОВИКА ОСНОВАНИЯ .....	36
ОЧИСТКА ЩЕТКИ НЕСУЩЕЙ РАМЫ (ОДНОЩЕТОЧНАЯ МОДЕЛЬ) .....	37
ЗАМЕНА ЩЕТОК НЕСУЩЕЙ РАМЫ (ДВУЩЕТОЧНАЯ МОДЕЛЬ) .....	37
ЗАМЕНА АБРАЗИВНОГО БУФЕРА (ОРБИТАЛЬНАЯ МОДЕЛЬ) .....	37
<b>РАБОТЫ ПО РЕГУЛИРОВКЕ .....</b>	<b>38</b>
РЕГУЛИРОВКА РЕЗИНОВЫХ ЛЕЗВИЙ КОРПУСА СКРЕБКА .....	38
РЕГУЛИРОВКА БОКОВЫХ БРЫЗГОВИКОВ КОРПУСА НЕСУЩЕЙ РАМЫ .....	39
<b>ВЫБОР И ИСПОЛЬЗОВАНИЕ ЩЕТОК .....</b>	<b>39</b>
<b>УСТРАНЕНИЕ НЕПОЛАДОК .....</b>	<b>40</b>
<b>ДЕКЛАРАЦИЯ О СООТВЕТСТВИИ ЕС .....</b>	<b>42</b>

## ОСНОВНЫЕ КОМПОНЕНТЫ МАШИНЫ

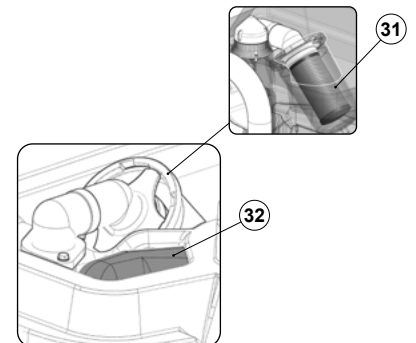
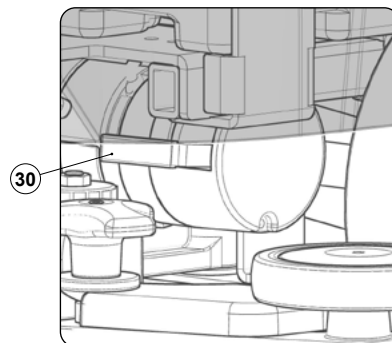
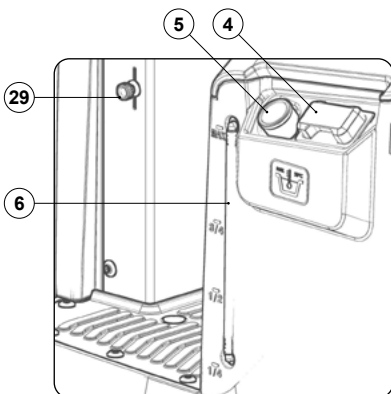
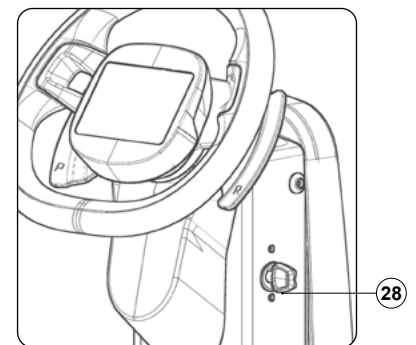
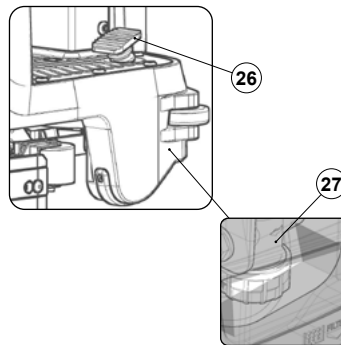
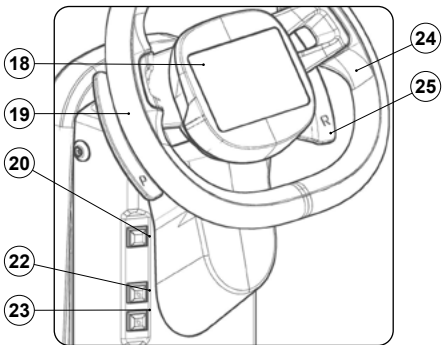
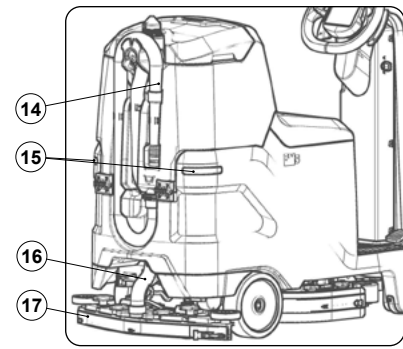
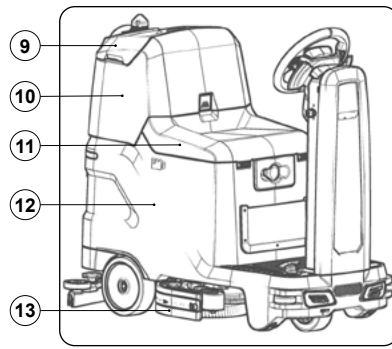
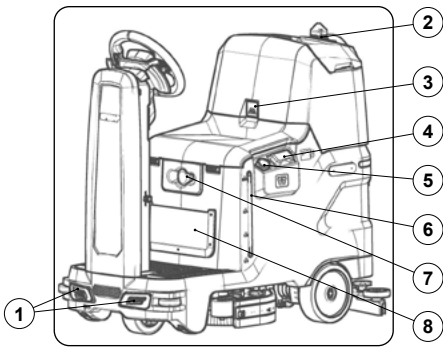

К основным компонентам машины относятся:

1. Передние рабочие фары.
2. Проблесковый фонарь.
3. Рычаг остановки вращения бака сбора отработанного раствора.
4. Пробка-дозатор бака моющего раствора.
5. Труба быстрого наполнения бака моющего раствора.
6. Труба уровня бака моющего раствора.
7. Аварийная кнопка.
8. Сетка для переноса предметов.
9. Крышка бака сбора отработанного раствора.
10. Бак сбора отработанного раствора.
11. Сиденье пользователя.
12. Бак для моющего раствора.
13. Несущая рама моющей модели.
14. Труба слива бака сбора отработанного раствора.
15. Задние фары.
16. Труба всасывания жидкости со скребка.
17. Корпус скребка.
18. Дисплей управления.
19. Рычаг регулировки дополнительного давления несущей рамы.
20. Кнопка звукового сигнального устройства.

21. Кнопка включения дополнительного комплекта автоматического дозатора моющего средства (модели FSS) или дополнительного комплекта рециркуляции моющего раствора (модели FLR).
22. Кнопка включения дополнительного комплекта пистолета для очистки баков.
23. Кнопка включения дополнительного комплекта всасывания жидкости.
24. Руль.
25. Рычаг включения заднего хода.
26. Педаль хода.
27. Фильтр моющего раствора.
28. Главный выключатель (ключ).
29. Рычаг управления крана моющего раствора.
30. Рычаг управления электроприводом.
31. Воздушный фильтр на входе двигателя всасывающего блока.
32. Фильтр бака сбора отработанного раствора.

## ОБЩИЕ СВЕДЕНИЯ

Описания, содержащиеся в настоящем пособии, не подразумевают каких-либо обязательств. Поэтому компания сохраняет за собой право в любой момент вносить изменения, которые посчитает необходимыми для улучшения характеристик узлов, деталей, комплектующих, а также изменения с целью улучшить конструкцию или маркетинговые возможности оборудования. Полное или частичное воспроизведение текста и рисунков, содержащихся в настоящем руководстве, законодательно запрещено. **Компания сохраняет за собой право вносить изменения в технические характеристики и/или в комплектацию. Рисунки имеют иллюстративный характер и могут не соответствовать фактической конструкции и комплектации.**

## ОБЩИЕ ПРАВИЛА БЕЗОПАСНОСТИ

Перед использованием машины следует внимательно ознакомиться с указаниями следующего документе, а также с инструкциям документа, поставляемого вместе с машиной "ОБЩИЕ ПРАВИЛА БЕЗОПАСНОСТИ" (код документа 10083659).

## УСЛОВНЫЕ ОБОЗНАЧЕНИЯ, ИСПОЛЬЗУЕМЫЕ В РУКОВОДСТВЕ

	<b>Символ открытой книги с буквой "i":</b> Указывает на то, что следует обратиться к инструкциям по эксплуатации.
	<b>Символ открытой книги:</b> Указывает на то, что перед использованием устройства оператор должен прочитать руководство по эксплуатации.
	<b>Символ закрытого помещения:</b> Операции, которым предшествует этот символ, должны выполняться исключительно в закрытом и сухом помещении.
	<b>Символ информации:</b> Указывает оператору на дополнительную информацию для улучшения использования устройства.
	<b>Знак предупреждения:</b> Внимательно прочитайте разделы, которым предшествует этот символ, тщательно выполняя приведённые указания в целях безопасности оператора и машины.
	<b>Символ «коррозионные вещества»:</b> Указывает оператору на необходимость всегда использовать перчатки для защиты рук от ожогов при контакте с коррозионными веществами.
	<b>Символ, предупреждающий об опасности утечки кислоты из батарей:</b> Указывает оператору на опасность утечки кислоты или кислотных паров из батарей во время их зарядки.
	<b>Символ, предупреждающий о движении погрузчика:</b> Указывает на необходимость перемещения машины в упаковке погрузчиками, соответствующими нормативным требованиям.
	<b>Символ необходимости проветрить помещение:</b> Указывает оператору о необходимости проветривать помещение во время фазы подзарядки батареи.
	<b>Символ необходимости использования защитных перчаток:</b> Указывает оператору на необходимость всегда использовать защитные перчатки для предупреждения серьезных травм рук, вызванных острыми предметами.
	<b>Символ необходимости использования инструментов:</b> Указывает оператору на необходимость использования инструмента, который не входит в комплект поставки машины.
	<b>Символ запрета ставить ногу:</b> Указывает оператору на запрет наступать на детали машины для предотвращения серьезных травм самого оператора.
	<b>Символ вторичной переработки:</b> Указывает оператору на необходимость выполнения операций в соответствии с действующими экологическими нормами в стране использования устройства.
	<b>Знак утилизации:</b> Для правильной утилизации устройств внимательно прочитайте разделы, которым предшествует этот символ.

## НАЗНАЧЕНИЕ И СОДЕРЖАНИЕ РУКОВОДСТВА

Задача данного руководства – предоставить заказчику всю информацию, необходимую для правильного, автономного и безопасного использования машины. Оно содержит технические данные, данные о безопасности, эксплуатации, хранении, техническом обслуживании, запасных частях и утилизации машины. Перед выполнением любой операции, операторы и квалифицированные техники должны внимательно прочитать инструкции, приведенные в настоящем руководстве. В случае возникновения сомнений относительно правильности понимания инструкций, обратитесь в ближайший сервисный центр FIMAP, чтобы получить необходимые разъяснения.

## КОМУ ПРЕДНАЗНАЧЕНО РУКОВОДСТВО

Настоящее руководство предназначено как оператору, так и обслуживающему машину техническому персоналу. Операторы не должны выполнять операции, относящиеся к компетенции технического персонала. Производитель не несет ответственности за повреждения, возникшие вследствие несоблюдения этого запрета.

## ХРАНЕНИЕ РУКОВОДСТВА

Руководство по эксплуатации и техническому обслуживанию должно храниться рядом с машиной в специальном пакете, вдали от жидкостей и любых других веществ, которые, пролившись, могут повредить текст.

## ПРИЁМКА МАШИНЫ

При получении машины необходимо незамедлительно убедиться в наличии всего оборудования, указанного в сопроводительных документах, а также в том, что машина не была повреждена во время транспортировки. При нарушении целостности упаковки или неполной поставке сообщите грузоотправителю о размере нанесённого ущерба, известив одновременно отдел по работе с заказчиками нашей компании. Только оперативно действуя таким образом, вы сможете получить недостающее оборудование и компенсацию за причинённый ущерб.

## ПРЕДИСЛОВИЕ

Любая полумоечная машина будет работать хорошо и эффективно, только если ее правильно используют и обслуживают, как указано в приложенной документации. Поэтому рекомендуем внимательно прочитать инструкции настоящего руководства и перечитывать их каждый раз, когда при использовании машины возникнут трудности. Однако, напоминаем, что при необходимости можно всегда обратиться в сервисную службу, организованную в сотрудничестве с concessionaireми нашей компании, для получения возможных рекомендаций или вызова ремонтной бригады.

## ИДЕНТИФИКАЦИОННЫЕ ДАННЫЕ

Для получения технической поддержки или для заказа запасных частей, всегда указывайте модель, версию и серийный номер, указанный на соответствующей паспортной табличке.

## ТЕХНИЧЕСКОЕ ОПИСАНИЕ

**VMg-** полумоечная машина с сушкой, которая, используя механическое воздействие щетки и химическое действие раствора воды и моющего средства, способна выполнять очистку широкого диапазона полов от различных типов мусора, собирая во время движения удаляемую грязь и моющий раствор, оставшийся на полу. **Машина должна быть использоваться только в этих целях.**

## ПРЕДПОЛАГАЕМОЕ ИСПОЛЬЗОВАНИЕ – НАЗНАЧЕНИЕ

Эта полумоечная машина разработана и произведена для безопасной очистки (мойки и сушки) квалифицированным персоналом гладких и твердых поверхностей (полов) в офисных, общественных и промышленных помещениях. Эта полумоечная машина не предназначена для мойки ковров или ковровых покрытий. Эта полумоечная машина предназначена только для использования в закрытых помещениях или имеющих крышу.

 **ВНИМАНИЕ:** машина не предназначена для использования под дождем или под струями воды.

 **ЗАПРЕЩАЕТСЯ** использовать машину в помещениях со взрывоопасной средой для сбора опасных порошковых материалов или горючих жидкостей. Кроме того, данная машина не предназначена для транспортировки предметов или людей.

## БЕЗОПАСНОСТЬ

Чтобы избежать травм, требуется ответственное отношение оператора к правилам безопасности. Ни одна программа предотвращения несчастных случаев не будет эффективной, если лицо, непосредственно отвечающее за работу машины, не будет ее выполнять. Большинство несчастных случаев, которые происходят в компании, на рабочем месте или во время перемещений, вызваны несоблюдением самых элементарных правил предосторожности. Осторожный и осммотрительный оператор является лучшей защитой от несчастных случаев и необходимым условием выполнения любой программы их предупреждения.

## СОГЛАШЕНИЕ

Все ссылки вперед и назад, спереди и сзади, слева и справа упомянутые в данном руководстве, должны пониматься как направление для оператора на месте вождения с руками на рулевом колесе.

## ПАСПОРТНАЯ ТАБЛИЧКА

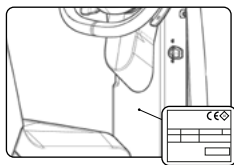

Паспортная табличка расположена сзади рулевой колонки, на ней приведены общие характеристики машины, в частности, ее серийный номер. Серийный номер является важной информацией: он указывается в любом запросе на техническое обслуживание или заказе запасных частей. На паспортной табличке можно прочитать следующее:

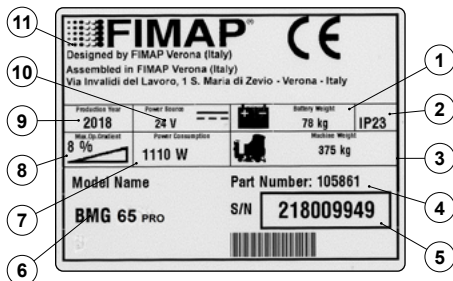

1. Значение, выраженное в кг веса силовых батарей устройства.
2. Степень защиты IP устройства.
3. Значение, выраженное в кг веса брутто устройства.
4. Идентификационный код устройства.
5. Серийный номер устройства.
6. Идентификационное имя устройства.
7. Значение, выраженное в Вт, номинальной потребляемой мощности устройства.
8. Значение, выраженные в % от максимального допустимого для работы наклона.
9. Год производства устройства.
10. Значение, выраженное в вольтах номинального напряжения устройства.
11. Торговое наименование и адрес изготовителя устройства.

## ТЕХНИЧЕСКИЕ ДАННЫЕ

### ОБЩИЕ ДАННЫЕ МАШИНЫ

ОПИСАНИЕ	Ед. изм. [КМ/ СЕК]	BMg 56 Plus	BMg 65 Plus	BMg 50 Orbital Plus
Номинальная входная мощность [IEC 60335-2-72; IEC 62885-9]	кВт	1,22	1,72	1,40
Емкость бака моющего раствора [IEC 62885-9]	л	51	51	51
Емкость бака сбора отработанного раствора [IEC 62885-9]	л	55	55	55
Вместимость бачка моющего средства (модели с автоматической системой дозирования)	л	3	3	3
Минимальный инверсионный коридор [IEC 62885-9]	мм	1830	1830	1830
Габариты машины в рабочем режиме (длина x высота x ширина)	мм	1285 1189 641	1285 1189 709	1285 1189 641
Ширина машины при транспортировке [IEC 62885-9]	мм	640	709	640
Габариты батарейного отсека (длина x высота x ширина)	мм	350 190 310	350 190 310	350 190 310
Порожний вес машины [IEC 62885-9]	кг	160	172	170
Вес машины при транспортировке [IEC 62885-9]	кг	238	250	248
GVW [IEC 60335-2-72; IEC 62885-9]	кг	375	387	385
Максимальное удельное давление на колеса [IEC 62885-9]	Н/мм <sup>2</sup>	0,8	0,8	0,8
Максимальный уровень звукового давления в положении оператора [ISO 11201] (L <sub>рА</sub> )	дБ	64,8	66,1	65,5
Уровень звуковой мощности [IEC 60335-2-72; IEC 62885-9; ISO 3744] (L <sub>вТА</sub> )	дБ	78,2	78,2	78,8
Погрешность k <sub>па</sub>	дБ	±1,5	±1,5	±1,5
Вибрация рук и предплечий [IEC 60335-2-72; IEC 62885-9; ISO 5349-1]	м/с <sup>2</sup>	0,62	0,79	1,21
Вибрации всего тела [IEC 60335-2-72; IEC 62885-9; ISO 2631-1]	м/с <sup>2</sup>	0,47	0,33	0,31
Погрешность измерения вибрации		±4%	±4%	±4%
Тест IP [IEC 60335-2-72; IEC 60529]		IP23	IP23	IP23
Класс электрозащиты (машина # зарядное устройство) [IEC 60335-2-72; IEC 60335-1]		III # I	III # I	III # I

## ОБЩИЕ ХАРАКТЕРИСТИКИ МАШИНЫ

ОПИСАНИЕ	Ед. изм. [КМ/ СЕК]	BMg 56 Plus	BMg 65 Plus	BMg 50 Orbital Plus
Расчетная производительность (при скорости, составляющей 90% от $V_{MAX}$ )	м <sup>2</sup> /час	2770	3220	2525
Фактическая производительность (при скорости, составляющей 90% от $V_{MAX}$ )	м <sup>2</sup> /час	1850	2145	1685
Максимальный уклон при движении в гору в рабочем режиме	%	17	17	17
Максимальный уклон в рабочем режиме (GVW)	%	8	8	8
Время опорожнения бака сбора отработанного раствора [IEC 62885-9]	мин.	1'40"	1'40"	1'40"
Расход воды [IEC 62885-9]	мл/м <sup>2</sup>	31	26	34
Максимальная температура окружающей среды для бесперебойной работы машины	°C	40	40	40
Минимальная температура окружающей среды для бесперебойной работы машины в режиме мойки	°C	5	5	5

## ПРОИЗВОДИТЕЛЬНОСТЬ МОЮЩЕГО БЛОКА

ОПИСАНИЕ	Ед. изм. [КМ/ СЕК]	BMg 56 Plus	BMg 65 Plus	BMg 50 Orbital Plus
Ширина рабочей зоны [IEC 62885-9]	мм	560	655	500
Номинальная мощность двигателя/ей щетки/ок [IEC 62885-9]	Вт	500	500	680
Общая ширина щеток [IEC 62885-9]	мм	550	2x340	508
Максимальное число оборотов щетки (пусто) [IEC 62885-9]	об/мин	170	150	-
Максимальное число оборотов щетки (при работе с максимальным давлением) [IEC 62885-9]	об/мин	133	132	-
Максимальная сила прижима несущей рамы на полу [МЭК 62885-9]	Н	490	588	490
Максимальная сила прижима несущей рамы к полу [МЭК 62885-9]	Н/см <sup>2</sup>	0,10	0,10	0,27
Максимальный расход моющего раствора [IEC 62885-9]	л/мин	3,6	3,6	3,6

## ХАРАКТЕРИСТИКИ ВСАСЫВАЮЩЕГО БЛОКА (ДВИГАТЕЛЬ 2ST)

ОПИСАНИЕ	Ед. изм. [КМ/ СЕК]	BMg 56 Plus	BMg 65 Plus	BMg 50 Orbital Plus
Ширина скребка	мм	785	785	785
Осушаемая полоса [IEC 62885-9]	мм	830	830	830
Номинальная мощность двигателя/ей всасывающего блока [IEC 62885-9]	Вт	422	422	422
Максимальное разрежение [IEC 62885-9; IEC 60312-1]	кПа	11,9	11,9	11,9
Максимальный расход воздуха [IEC 62885-9]	л/сек	27	27	27

## ХАРАКТЕРИСТИКИ ВСАСЫВАЮЩЕГО БЛОКА (ДВИГАТЕЛЬ 3ST, ПО ЗАПРОСУ)

ОПИСАНИЕ	Ед. изм. [КМ/ СЕК]	BMg 56 Plus	BMg 65 Plus	BMg 50 Orbital Plus
Ширина скребка	мм	785	785	785
Осушаемая полоса [IEC 62885-9]	мм	830	830	830
Номинальная мощность двигателя/ей всасывающего блока [IEC 62885-9]	Вт	584	584	584
Максимальное разрежение [IEC 62885-9; IEC 60312-1]	кПа	18,1	18,1	18,1
Максимальный расход воздуха [IEC 62885-9]	л/сек	29	29	29

## ХАРАКТЕРИСТИКИ БЛОКА ТЯГОВОГО ДВИГАТЕЛЯ

ОПИСАНИЕ	Ед. изм. [КМ/СЕК]	BMg 56 Plus	BMg 65 Plus	BMg 50 Orbital Plus
Номинальная мощность тягового двигателя [IEC 62885-9]	ВТ	300	300	300
Максимальная скорость движения [IEC 62885-9]	км/ч	5,5	5,5	5,5
Максимальная рабочая скорость	км/ч	2,8	2,8	2,8

## ТИП ЭЛЕКТРОПИТАНИЯ МАШИНЫ

ОПИСАНИЕ	Ед. изм. [КМ/СЕК]	BMg 56 Plus	BMg 65 Plus	BMg 50 Orbital Plus
Емкость батареи (C <sub>5</sub> ) [IEC 62885-9]	А/час	110	110	110
Время перезарядки батареи DOD 60% (машина со встроенным зарядным устройством)	ч: мин	6:00	6:00	6:00

Примечание: при эксплуатационных испытаниях использовались две батареи TP12110.

## СИМВОЛЫ И ЭТИКЕТКИ, ИСПОЛЬЗУЕМЫЕ В МАШИНЕ

### СИМВОЛЫ, ИСПОЛЬЗУЕМЫЕ В МАШИНЕ

	<b>Символ указания местоположения корпуса фильтра:</b> Находится в левой боковой части машины и указывает положение фильтра бака моющего раствора.
<b>P</b>	<b>Рычаг символ расположение рычага включения/ выключения дополнительного давления:</b> Находится на рычаге включения/выключения дополнительного давления центральной несущей рамы.
<b>R</b>	<b>Символ рычага включения/выключения заднего хода:</b> Находится на рычаге включения/выключения заднего хода.
	<b>Символ трубы слива бака отработанного раствора:</b> Находится в задней части машины и указывает на трубу слива бака отработанного раствора.
	<b>Символ максимальной температуры заполнения бака раствора:</b> Располагается в левой боковой части бака для раствора машины, для указания максимальной температуры воды для безопасного заполнения бака раствора.
	<b>Символ заполнения бака моющего раствора:</b> Находится в левой боковой части бака моющего раствора машины и указывает максимальную температуру воды для безопасного заполнения бака моющего раствора. Символ сбоку указывает, что бак заполнен на четверть его объема.
	<b>Символ заполнения бака моющего раствора:</b> Находится в левой боковой части бака моющего раствора машины и указывает максимальную температуру воды для безопасного заполнения бака моющего раствора. Символ сбоку указывает, что бак заполнен на половину его объема.
	<b>Символ заполнения бака моющего раствора:</b> Находится в левой боковой части бака моющего раствора машины и указывает максимальную температуру воды для безопасного заполнения бака моющего раствора. Символ сбоку указывает, что бак заполнен на две трети его объема.
	<b>Символ заполнения бака моющего раствора:</b> Находится в левой боковой части бака моющего раствора машины и указывает максимальную температуру воды для безопасного заполнения бака моющего раствора. Символ сбоку указывает, что бак заполнен.

## ЭТИКЕТКИ, ИСПОЛЬЗУЕМЫЕ В МАШИНЕ

	<p><b>Символ главного выключателя:</b> Используется на панели управления, расположенной в передней части машины, для обозначения главного выключателя.</p>
	<p><b>Этикетка управления краном моющего раствора:</b> Расположена в непосредственной близости от рулевой колонки и служит для обозначения рычага управления крана моющего раствора.</p>
	<p><b>Этикетка предупреждения о необходимости прочитать руководство по эксплуатации и техническому обслуживанию:</b> Находится в непосредственной близости от рулевой колонки, указывает на необходимость ознакомления с руководством до начала эксплуатации машины.</p>
	<p><b>Этикетка предупреждения о необходимости прочитать руководство по эксплуатации и техническому обслуживанию:</b> Находится на корпусе несущей рамы и указывает на запрет приближаться к головке щеток во время движения кисти.</p>
	<p><b>Табличка, предупреждающая о необходимости ознакомиться с руководством пользователя зарядного устройства (модели с СВ):</b> Находится в непосредственной близости от рулевой колонки, указывает на необходимость ознакомления с руководством пользователя зарядного устройства. Также напоминает о необходимости зарядке и ее продолжительности.</p>
	<p><b>Этикетка последовательности зарядки аккумуляторных батарей (модели без СВ):</b> Находится в непосредственной близости от рулевой колонки и показывает последовательность зарядки батарей.</p>
	<p><b>Предупреждающий знак ежедневного ухода:</b> Находится в непосредственной близости от рулевой колонки, указывает на необходимость закрытия водопроводного крана машины после каждого рабочего цикла и очистки фильтров и скребка.</p>
	<p><b>Этикетка, предупреждающая надпись о текущей зарядке батарей:</b> Находится в непосредственной близости от рулевой колонки, содержит указания, которым нужно следовать зарядки батарей.</p>
	<p><b>Символ обслуживания фильтра воды:</b> Находится рядом с фильтром системы воды, напоминая пользователю о необходимости его очистки после каждого рабочего цикла.</p>
	<p><b>Этикетка пистолета разбрызгивателя (поставляется отдельно):</b> Находится в непосредственной близости от рулевой колонки и указывает на кнопку дополнительного пистолета-распылителя. Этикетка в задней части машины указывает на опорный крюк пистолета-распылителя.</p>
	<p><b>Этикетка отсека водяных насосов:</b> Находится на отсеке водяных насосов машины и показывает правильное подключение труб системы.</p>
	<p><b>Предупреждающая этикетка системы автоматического дозирования моющего раствора (модели с FSS):</b> Находится в непосредственной близости от бака моющего средства и указывает pH раствора, который можно заливать в систему FSS, не рискуя повредить ее.</p>
	<p><b>Этикетка разведения моющего средства (модели с FSS):</b> Находится в непосредственной близости от бака моющего средства и указывает объем бачка и процент разведения для моделей с системой FSS.</p>
	<p><b>Предупреждающая этикетка кнопки пуска системы автоматического дозирования моющего раствора (модели с FSS):</b> Находится на рулевой колонке и указывает на кнопку управления системой автоматического дозирования моющего средства.</p>
	<p><b>Этикетка, указывающая положение компонентов комплекта сбора жидкости:</b> Находится в передней части рулевой колонки и указывает положение труб комплекта сбора жидкости при их подключении.</p>
	<p><b>Этикетка, указывающая положение компонентов комплекта сбора жидкости:</b> Находится на крышке бака сбора отработанного раствора и показывает, как установить спиральный шланг и комплект сбора жидкости.</p>



**Этикетка предупреждения об опасности придавливания рук:**

Указывает на опасность получения повреждений рук вследствие застревания между двумя поверхностями.



**Этикетка акустической сигнализации:**

Расположена в непосредственной близости от рулевой колонки, для обозначения кнопки акустического сигнала.



**Предупреждающая этикетка кнопки пуска системы рециркуляции мощного раствора (модели с FLR):**

Находится на рулевой колонке и указывает на кнопку управления системой рециркуляции мощного раствора.



**Этикетка кнопки пуска системы автоматического дозирования мощного раствора (модели с FSS):**

Находится на рулевой колонке и указывает на кнопку управления системой автоматического дозирования мощного раствора.

**ЭКРАН СИСТЕМЫ УПРАВЛЕНИЯ**

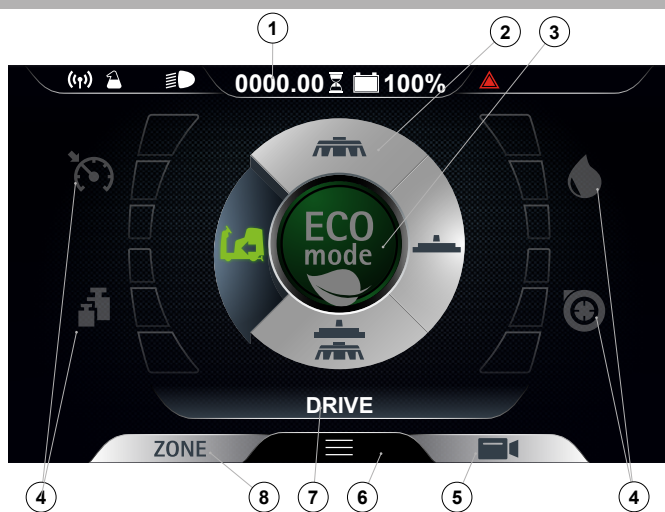

Экран команды разделен на:

1. Поле "Информация".
2. Многопозиционный переключатель Drive Select.
3. Кнопка программы Eco.
4. Показатели уровня производительности.
5. Клавиша видеочамеры заднего вида.
6. Клавиша меню.
7. Текстовый индикатор.
8. Кнопка программы Zone.

**ПОЛЕ "ИНФОРМАЦИЯ"**

Поле "Информация" разделено на следующие области:

1. Символ включенной Fimap Fleet Management.
2. Символ включенной Fimap Solution Saver или Fimap Long Range.
3. Символ включенных рабочих фар.
4. Счетчик часов.
5. Уровень зарядки батарей.
6. Символ ошибки.

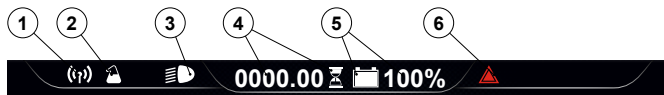

## ПОДГОТОВКА МАШИНЫ

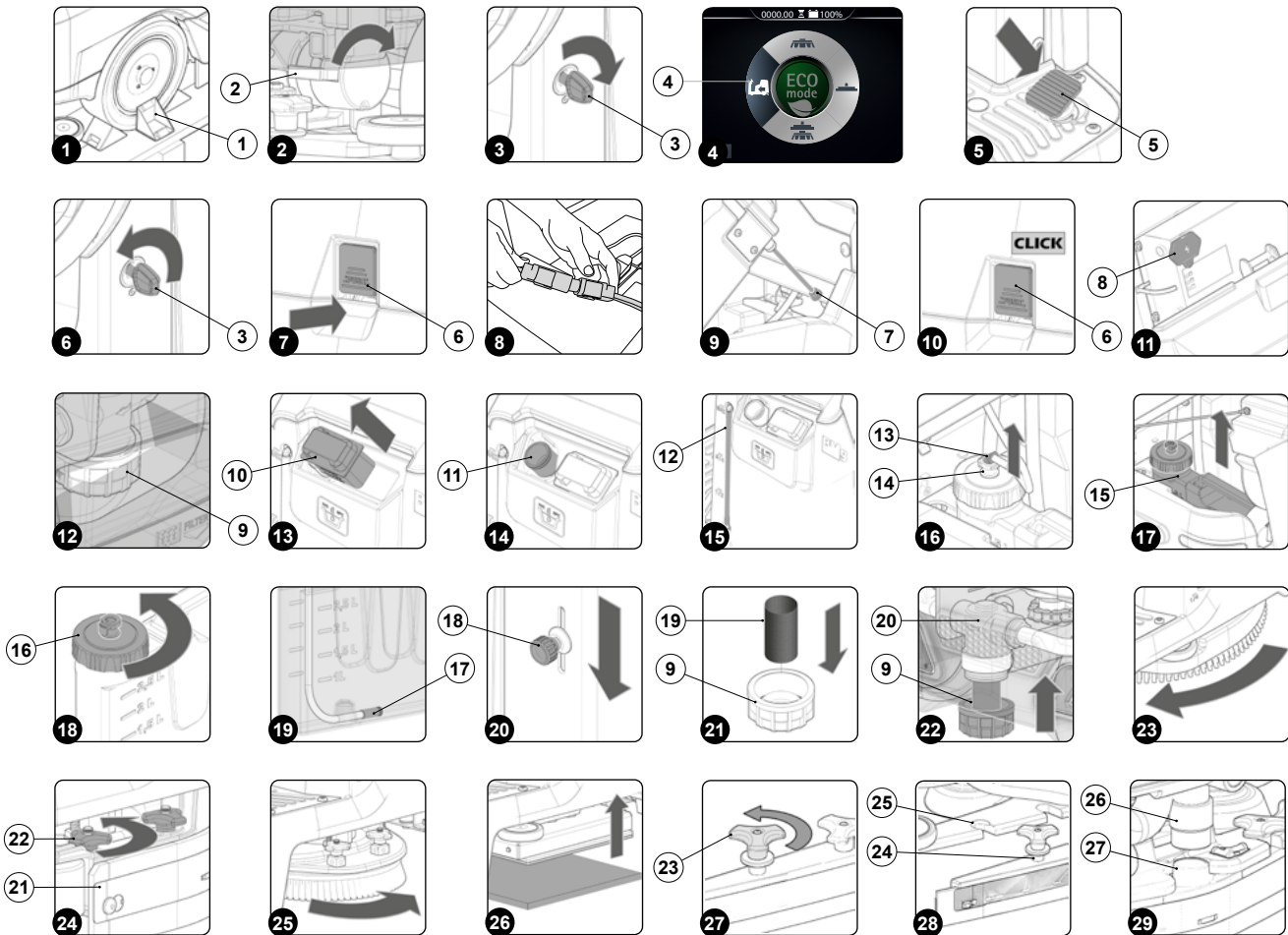

## ТРАНСПОРТИРОВКА УПАКОВАННОЙ МАШИНЫ

Общая масса машины с упаковкой составляет: 205 кг. Внешние габариты тары: Ширина 750 мм; Длина 1460 мм, высота 1385 мм.

**ВАЖНАЯ ИНФОРМАЦИЯ:** Рекомендуется сохранить все компоненты упаковки для возможной транспортировки машины.

**ОПАСНОСТЬ:** Транспортировка упакованного продукта должна осуществляться сертифицированными автопогрузчиками, грузоподъемность которых соответствует размерам и массе упаковки.

## КАК РАСПАКОВАТЬ МАШИНУ

Машина помещена в специальную упаковку. Чтобы вынуть ее из упаковки, выполните следующие действия:

1. Поставьте внешнюю упаковку основанием на пол.

**ВАЖНАЯ ИНФОРМАЦИЯ:** в качестве руководства используйте напечатанные на упаковке пиктограммы.

2. Снимите наружную упаковку.

**ПРЕДУПРЕЖДЕНИЕ:** машина помещена в специальную упаковку. Упаковочные материалы (пластиковые пакеты, скобы и т.д.) являются потенциально опасными и должны не должны храниться в местах, доступных для детей, инвалидов и т.д.

**ОСТОРОЖНО:** Рекомендуется носить СИЗ (средства индивидуальной защиты), соответствующие виду выполняемой работы.

3. В задней части машины установите скат.

**ВНИМАНИЕ:** угол ската должен быть таким, какой не приведет к повреждению машины во время ее спуска.

4. Машина крепится к платформе клиньями (1), которые блокируют колеса (рис.1). Удалите эти клинья.

5. Перейдите к правой задней части машины и убедитесь, что электрический тормоз двигателя тягового моторедуктора не включен. Поверните рычаг (2) по часовой стрелке (рис. 2).

6. Спустите машину по скату.



**ВНИМАНИЕ:** во время выполнения данной операции следует убедиться в отсутствии возле машины предметов или посторонних людей.

## ТРАНСПОРТИРОВКА МАШИНЫ

Для безопасной транспортировки машины выполните следующие действия:



**ОПАСНОСТЬ:** перед началом любых операций, обеспечьте строгое соблюдение правила по безопасной перевозке опасных веществ.

1. Убедитесь в том, что бак мощного раствора и бак сбора отработанного раствора пустые, в противном случае произведите их опорожнение (см. разделы [“ОПОРОЖНЕНИЕ БАКА РАСТВОРА”](#) и [“ОПОРОЖНЕНИЕ БАКА СБОРА ОТРАБОТАННОГО РАСТВОРА”](#)).
2. Сядьте на сиденье водителя.
3. Вставьте ключ (3) в главный выключатель, расположенный на панели управления. Установите главный выключатель в положение "I" (**рис. 3**), повернув ключ на четверть оборота по часовой стрелке.
4. Модели PRO: используя переключатель DS на дисплее управления (**рис. 4**), выберите программу «перемещение» (4) (см. п. [“ПЕРЕКЛЮЧАТЕЛЬ DS \(DRIVE SELECT\)”](#)).
5. При нажатии на педаль хода (5) (**Рис.5**) машина начинает движение.
6. Используя скат, поднимите машину на транспортное средство.



**ОСТОРОЖНО:** Во время выполнения данной операции следует убедиться в отсутствии возле машины предметов или посторонних людей.



**ВАЖНАЯ ИНФОРМАЦИЯ:** Наклон ската устанавливается таким образом, чтобы исключить серьезные повреждения машины.

7. Установите машину на транспортном средстве, переведите главный выключатель в положение "0", повернув ключ (3) на четверть оборота против часовой стрелки (**рис.6**). Извлеките ключ из панели управления.
8. Спуститесь с машины.
9. Отцепите рычаг отсоединения (6) бака сбора отработанного раствора и поверните бак в положение техобслуживания (**рис. 7**).



**ОСТОРОЖНО:** Приведенные ниже операции должны выполняться квалифицированным персоналом. Неправильное подключение разъема может привести к неисправности машины.

10. Отсоедините разъем батареи от разъема общей системы машины.
11. Поверните в рабочее положение бак сбора отработанного раствора. Удостоверьтесь, что система крепления бака сбора отработанного раствора установлена правильно.



**ПРЕДУПРЕЖДЕНИЕ:** зафиксируйте машину в соответствии с законодательством, действующим в стране использования, чтобы она не могла соскользнуть и опрокинуться во время транспортировки.

## УСТАНОВКА МАШИНЫ В БЕЗОПАСНОЕ СОСТОЯНИЕ

Ниже приведена последовательность операций по установке машины в положение для безопасного проведения работ:

1. Убедитесь в том, что бак мощного раствора пустой, в противном случае произведите его опорожнение (см. раздел [“ОПОРОЖНЕНИЕ БАКА РАСТВОРА”](#)).
2. Убедитесь в том, что бак сбора отработанного раствора пустой, в противном случае произведите его опорожнение (см. раздел [“ОПОРОЖНЕНИЕ БАКА СБОРА ОТРАБОТАННОГО РАСТВОРА”](#)).
3. Модели PRO: используя переключатель DS на дисплее управления (**рис. 3**), выберите программу «перемещение» (3) (см. п. [“ПЕРЕКЛЮЧАТЕЛЬ DS \(DRIVE SELECT\)”](#)).
4. Установите главный выключатель в положение «0», повернув ключ (3) на четверть оборота против часовой стрелки (**рис. 6**). Извлеките ключ из панели управления.
5. Спуститесь с машины.
6. Отцепите рычаг отсоединения (6) бака сбора отработанного раствора и поверните бак в положение техобслуживания (**рис. 7**).
7. Отключите разъем батареи от разъема общей системы машины (**рис.8**).
8. Поверните в рабочее положение бак сбора отработанного раствора. Удостоверьтесь, что система крепления бака сбора отработанного раствора установлена правильно (**Fig.10**).

## ТИПЫ ИСПОЛЬЗУЕМЫХ АККУМУЛЯТОРНЫХ БАТАРЕЙ

Использованные аккумуляторы должны соответствовать требованиям DIN EN 50272-3 "Тяговые аккумуляторы для промышленных грузовиков". Для эффективной работы машина должна быть подключена к источнику питания 24 В; рекомендуется использование двух батарей 12MFP105.

## УСТАНОВКА БАТАРЕЙ В МАШИНУ

Чтобы вставить батареи в машину, обратитесь к техническому специалисту FIMAP.



**ПРЕДУПРЕЖДЕНИЕ:** FIMAP отказывается от никакой ответственности за любой ущерб, нанесенный имуществу или лицам в случае, если батареи заменены неавторизованным специалистом.

## ОБСЛУЖИВАНИЕ И УТИЛИЗАЦИЯ АККУМУЛЯТОРНЫХ БАТАРЕЙ

Для техобслуживания и зарядки батарей придерживайтесь инструкций производителя батарей. Отработанные батареи должны быть отсоединены квалифицированным персоналом центра техобслуживания FIMAR, после чего извлечены из батарейного отсека с использованием соответствующих подъемников.

 **ВАЖНАЯ ИНФОРМАЦИЯ:** отработанные батареи, классифицируемые как опасные отходы, должны в обязательном порядке передаваться уполномоченным организациям в соответствии с положениями закона об утилизации отходов.

## ЗАРЯДКА АККУМУЛЯТОРНЫХ БАТАРЕЙ

Батареи должны быть заряжены перед первым использованием и в случае, когда более не обеспечивают электропитание, достаточное для выполнения работы.

 **ОСТОРОЖНО:** Плата управления и зарядное устройство, если установлены на машине, работают от свинцово-кислотных аккумуляторов, для использования гелевых батарей обратитесь в ближайший сервисный центр для изменения настроек.

 **ОСТОРОЖНО:** Чтобы не повредить батареи, необходимо предотвратить их полную разрядку, выполнив зарядку через несколько минут после срабатывания сигнализации разряженных батарей.

 **ОСТОРОЖНО:** Никогда не оставляйте батареи полностью разряженными, даже если машина не используется.

1. Отведите машину в зону, оборудованную для зарядки батарей.

 **ОСТОРОЖНО:** Припаркуйте машину в закрытом месте на ровной поверхности. В непосредственной близости от неё не должно быть предметов, которые могут стать причиной повреждения или быть повреждены при контакте с машиной.

 **ОПАСНОСТЬ:** Помещение, используемое для зарядки батарей, должно хорошо проветриваться во избежание скопления выходящих из батарей газов.

2. Выполните операции по приведению устройства в безопасное состояние (см. раздел "[ПРИВЕДЕНИЕ МАШИНЫ В БЕЗОПАСНОЕ СОСТОЯНИЕ](#)").

3. Отцепите рычаг отсоединения (6) бака сбора отработанного раствора и поверните бак в положение техобслуживания (**рис. 7**).

Для зарядки батареи без установленного в машине зарядного устройства необходимо выполнить следующие действия:

 **ОСТОРОЖНО:** Приведенные ниже операции должны выполняться квалифицированным персоналом. Неправильное подключение разъёма может привести к неисправности машины.

- Отсоедините разъём электрической системы от разъёма батарей (**рис. 8**).
- Подключите разъём кабеля внешнего зарядного устройства к разъёму батарей.

 **ВАЖНАЯ ИНФОРМАЦИЯ:** Разъём для подключения зарядного устройства находится в пакете, содержащем это руководство, и должен устанавливаться в кабель зарядного устройства в соответствии с приведенными инструкциями.

 **ОПАСНОСТЬ:** Перед тем, как подключить батареи к зарядному устройству, убедитесь в том, что оно пригодно для зарядки используемых батарей.

 **ВАЖНАЯ ИНФОРМАЦИЯ:** Внимательно ознакомьтесь с руководством по эксплуатации и техобслуживанию зарядного устройства, которое используется для зарядки батарей.

- Поворачивайте бак для сбора отработанного раствора, пока штифт газовой пружины (7) не упрется в бак мощного раствора (**рис. 9**).

 **ОСТОРОЖНО:** В течение всего цикла зарядки батарей держите открытым бак сбора отработанного раствора, чтобы предотвратить скопление газа.

- После полного завершения цикла зарядки поверните бак сбора отработанного раствора и отсоедините разъём кабеля зарядного устройства от разъёма батарей.
- Подсоедините разъём электрической системы к разъёму батарей.
- Поверните в рабочее положение бак сбора отработанного раствора (**рис. 10**). Удостоверьтесь, что система крепления бака сбора отработанного раствора установлена правильно.

Для зарядки батареи от установленного в машине зарядного устройства необходимо выполнить следующие действия:

 **ОСТОРОЖНО:** Приведенные ниже операции должны выполняться квалифицированным персоналом. Неправильное подключение разъёма может привести к неисправности машины.

 **ВАЖНАЯ ИНФОРМАЦИЯ:** Внимательно ознакомьтесь с руководством по эксплуатации и техобслуживанию зарядного устройства, которое используется для зарядки батарей и поставляется вместе с машиной.

- Поворачивайте бак для сбора отработанного раствора, пока штифт газовой пружины (7) не упрется в бак мощного раствора (**рис. 9**).

- Удалите заглушку (8) разъема зарядного устройства (**Fig.11**).



**ОСТОРОЖНО:** Перед тем, как подключить батареи к зарядному устройству, убедитесь в том, что оно пригодно для зарядки используемых батарей.



**ПРЕДУПРЕЖДЕНИЕ:** Перед подключением провода питания зарядного устройства к розетке убедитесь в отсутствии конденсата или других типов жидкостей.



**ВАЖНАЯ ИНФОРМАЦИЯ:** Разъем для подключения зарядного устройства находится в пакете, содержащем это руководство.

- Вставьте вилку кабеля питания зарядного устройства в сетевую розетку.
- Подключите кабель питания к зарядному устройству.



**ОСТОРОЖНО:** В течение всего цикла зарядки батарей держите открытым бак сбора отработанного раствора, чтобы предотвратить скопление газа.

- После полного завершения цикла зарядки извлеките вилку кабеля питания зарядного устройства из сетевой розетки.
- Отключите кабель питания от зарядного устройства.
- Замените пробку (8) в гнезде зарядного устройства (рис. 11).
- Поверните в рабочее положение бак сбора отработанного раствора (**рис. 10**). Удостоверьтесь, что система крепления бака сбора отработанного раствора установлена правильно.

## ЗАПОЛНЕНИЕ БАКА МОЮЩЕГО РАСТВОРА

Перед заполнением бака моющего раствора выполните следующие операции:

1. Отведите машину к месту, предназначенному для заполнения бака раствором.
2. Выполните операции по приведению устройства в безопасное состояние (см. раздел "[ПРИВЕДЕНИЕ МАШИНЫ В БЕЗОПАСНОЕ СОСТОЯНИЕ](#)").
3. Убедитесь в том, что крышка фильтра гидравлической системы (9) закрыта, в противном случае закройте ее (**рис. 12**).

Заполнение водой бака моющего раствора может быть выполнено двумя различными способами:

- Удалив крышку-дозатор (10) и заполнив бак раствора с помощью резинового шланга или ведра (**Рис.13**).
  - С помощью загрузочной трубы (11) (**Рис.14**). В этом случае может использоваться только водопроводная вода, не забудьте снять крышку-дозатор (10), чтобы обеспечить выход воздуха.
4. Используйте для заполнения чистую воду при температуре не выше 50 °C (122 °F) и не ниже 10 °C (50 °F). Уровень в баке можно контролировать с помощью трубки уровня (12), находящейся в левой задней части машины (**рис. 15**).

## МОЮЩИЙ РАСТВОР

Для моделей без системы автоматического дозирования моющего средства, после заполнения бака моющего раствора чистой водой добавляйте в бак жидкое моющее средство в соответствии с приведенными на этикетке изготовителя моющего средства рекомендациями по концентрации и способу использования.

Для предотвращения чрезмерного образования пены, которая может повредить двигатель всасывающего блока, используйте минимальную рекомендованную концентрацию моющего средства.



**ОСТОРОЖНО:** Рекомендуется носить СИЗ (средства индивидуальной защиты), соответствующие виду выполняемой работы.



**ВНИМАНИЕ:** Используйте только моющие средства, на этикетке которых указана возможность их использования для поломочных машин. Не используйте кислотные, щелочные средства и растворители, не имеющие вышеуказанной этикетки.



**ВНИМАНИЕ:** Используйте только моющие средства со слабым пенообразованием. Чтобы избежать образования пены, перед началом работы влейте в бак сбора отработанного раствора небольшое количество средства-пеногасителя. Не используйте концентрированную кислоту.

Для моделей с системой автоматического дозирования моющего средства после заполнения бака моющего раствора чистой водой сделайте следующее:

1. Отведите машину к месту, предназначенному для заполнения бака раствором.
2. Выполните операции по приведению устройства в безопасное состояние (см. раздел "[ПРИВЕДЕНИЕ МАШИНЫ В БЕЗОПАСНОЕ СОСТОЯНИЕ](#)").
3. Отцепите рычаг отсоединения (7) бака сбора отработанного раствора и поверните бак в положение техобслуживания (**рис. 7**).
4. Отсоедините штыревую часть втулки (13) от гнездовой (14) на крышке бачка моющего средства (**рис. 16**).



**ВАЖНАЯ ИНФОРМАЦИЯ:** перед извлечением штыревой части втулки нажмите рычажок гнезда втулки.

5. Извлеките бачок моющего средства (15) в баке моющего раствора, взявшись за ручку на бачке (**рис. 17**).
6. Открутите пробку (16) бачка с моющим средством (**рис. 18**).
7. Заполните бачок моющим средством, придерживаясь указаний на этикетке на машине.



**ОСТОРОЖНО:** Рекомендуется носить СИЗ (средства индивидуальной защиты), соответствующие виду выполняемой работы.

**И** **ВАЖНАЯ ИНФОРМАЦИЯ:** Используйте только моющие средства со слабым пенообразованием. Чтобы избежать образования пены, перед началом работы влейте в бак сбора отработанного раствора небольшое количество средства-пеногасителя. Не используйте концентрированную кислоту.

**!** **ВНИМАНИЕ:** Всегда используйте моющие средства для полумоечных машин, как указано на этикетках баков. Не используйте кислотные, щелочные средства и растворители, не имеющие вышеуказанной этикетки.

**!** **ВНИМАНИЕ:** система дозирования особенно подходит для частой очистки при выполнении технического обслуживания. Можно использовать кислотные или щелочные моющие средства с pH от 4 до 10, не содержащие: окисляющие вещества, хлор или бром, формальдегиды, минеральные растворы. Моющие средства должны быть пригодны для использования в полумоечных машинах. Если система не используется каждый день, после работы промойте контур водой. Система может быть исключена. В случае эпизодического использования моющих средств, имеющих значения pH между 1-3 или 11-14, используйте полумоечную машину в стандартном режиме, добавляя моющее средство в бак с чистой водой и исключая контур дозирования.

8. Аккуратно закройте пробку (16), чтобы жидкость не вытекала во время работы, следите за тем, чтобы фильтр-уловитель загрязняющих веществ моющего средства (17) был правильно установлен на дне бачка (рис. 19).
9. Поместите бачок с моющим средством в отсек бака моющего раствора, удерживая его на ручку.
10. Отсоедините штыревую часть втулки на крышке бачка моющего средства.
11. Поверните в рабочее положение бак сбора отработанного раствора (рис. 10). Удостоверьтесь, что система крепления бака сбора отработанного раствора установлена правильно.

## УСТАНОВКА ФИЛЬТРА ГИДРАВЛИЧЕСКОЙ СИСТЕМЫ

Прежде чем использовать машину в первый раз, необходимо установить фильтр гидравлической системы, у которой на время доставки, были удалены фильтрующий картридж и пробка. Для установки картриджа в корпус фильтра гидравлической системы выполните следующие действия:

1. Установите машину в месте, оборудованном для выполнения техобслуживания.
2. Выполните операции по приведению устройства в безопасное состояние (см. раздел "[ПРИВЕДЕНИЕ МАШИНЫ В БЕЗОПАСНОЕ СОСТОЯНИЕ](#)").

**!** **ОСТОРОЖНО:** Рекомендуется носить СИЗ (средства индивидуальной защиты), соответствующие виду выполняемой работы.

3. Перекройте поток на выходе из крана, повернув вниз ручку (18), расположенную слева сбоку от рулевой колонки (рис. 20).
4. Вставьте картридж фильтра (19) в гнездо крышки (9) (рис. 21).

**И** **ВАЖНАЯ ИНФОРМАЦИЯ:** Уплотнительное кольцо, имеющееся в картридже фильтра, должно быть вставлено в гнездо пробки.

5. Отвинтить пробку (9) фильтра моющего раствора (20) (Fig.22).

## УСТАНОВКА ЩЕТКИ НЕСУЩЕЙ РАМЫ (ОДНОЩЕТОЧНАЯ МОДЕЛЬ)

Чтобы установить щетку в корпус несущей рамы, выполните следующее:

1. Установите машину в месте, оборудованном для выполнения техобслуживания.
2. Выполните операции по приведению устройства в безопасное состояние (см. раздел "[ПРИВЕДЕНИЕ МАШИНЫ В БЕЗОПАСНОЕ СОСТОЯНИЕ](#)").

**!** **ОСТОРОЖНО:** Рекомендуется носить СИЗ (средства индивидуальной защиты), соответствующие виду выполняемой работы.

3. Встаньте возле машины, слева.
4. Установив несущую раму в верхнее положение, вставьте щетку в гнездо диска-держателя щетки. Поворачивайте щетку, пока три кнопки щетки не войдут в соответствующие пазы диска-держателя.
5. Поворачивайте щетку рывками в направлении пружины до ее блокировки (рис. 23).

## УСТАНОВКА ЩЕТКИ НЕСУЩЕЙ РАМЫ (ДУВЩЕТОЧНАЯ МОДЕЛЬ)

Чтобы установить щетку в корпус несущей рамы, выполните следующее:

1. Установите машину в месте, оборудованном для выполнения техобслуживания.
2. Выполните операции по приведению устройства в безопасное состояние (см. раздел "[ПРИВЕДЕНИЕ МАШИНЫ В БЕЗОПАСНОЕ СОСТОЯНИЕ](#)").

**!** **ОСТОРОЖНО:** Рекомендуется носить СИЗ (средства индивидуальной защиты), соответствующие виду выполняемой работы.

3. Встаньте возле машины, слева.
4. Снимите кожух левого брызговика (21), открутите ручки (22) на корпусе несущей рамы (рис. 24).
5. Установив несущую раму в верхнее положение, вставьте щетку в гнездо диска-держателя щетки. Поворачивайте щетку, пока три кнопки щетки не войдут в соответствующие пазы диска-держателя.
6. Поворачивайте щетку рывками в направлении пружины до ее блокировки (рис. 25).
7. Повторите описанные выше операции также для правой щетки.

**И** **ВАЖНАЯ ИНФОРМАЦИЯ:** На рисунке Рис. 25 показано направление вращения для зацепа фиксации левой щетки, для правой щетки направление вращения противоположное.

## УСТАНОВКА АБРАЗИВНОГО БУФЕРА (ОРБИТАЛЬНАЯ МОДЕЛЬ)

Чтобы установить абразивный буфер в корпус несущей рамы, выполните следующее:

1. Установите машину в месте, оборудованном для выполнения техобслуживания.
2. Выполните операции по приведению устройства в безопасное состояние (см. раздел "[ПРИВЕДЕНИЕ МАШИНЫ В БЕЗОПАСНОЕ СОСТОЯНИЕ](#)").



**ОСТОРОЖНО:** Рекомендуется носить СИЗ (средства индивидуальной защиты), соответствующие виду выполняемой работы.

3. Встаньте возле машины, слева.
4. Установив несущую раму в верхнее положение, вставьте абразивный буфер в гнездо, расположенное в корпусе рамы (**рисунок 26**).

## МОНТАЖ КОРПУСА СКРЕБКА

Чтобы упаковка была более компактной, корпус скребка поставляется демонтированным. Для его установки на основу выполните следующие операции:

1. Выполните операции по приведению устройства в безопасное состояние (см. раздел "[ПРИВЕДЕНИЕ МАШИНЫ В БЕЗОПАСНОЕ СОСТОЯНИЕ](#)").



**ОСТОРОЖНО:** Рекомендуется носить СИЗ (средства индивидуальной защиты), соответствующие виду выполняемой работы.

2. Отвинтите ручки (23) в корпусе скребка, подготовленного к монтажу (**рис.27**).
3. Сначала вставьте левый палец (24) в левый шлиц (258) корпуса скребка (**рис.28**) таким образом, чтобы втулка плотно прилежала к стенкам шлица в основе скребка.
4. Повторите операцию для правого пальца.
5. Вставьте всасывающую трубку (26) в муфту (27) в корпусе скребка (**Рис.29**).



**ВАЖНАЯ ИНФОРМАЦИЯ:** Скребок был отрегулирован производителем. Если требуется его дополнительная регулировка, обратитесь к разделу "[РЕГУЛИРОВКА РЕЗИНОВЫХ ЛЕЗВИЙ КОРПУСА СКРЕБКА](#)".

## ПОДГОТОВКА К РАБОТЕ

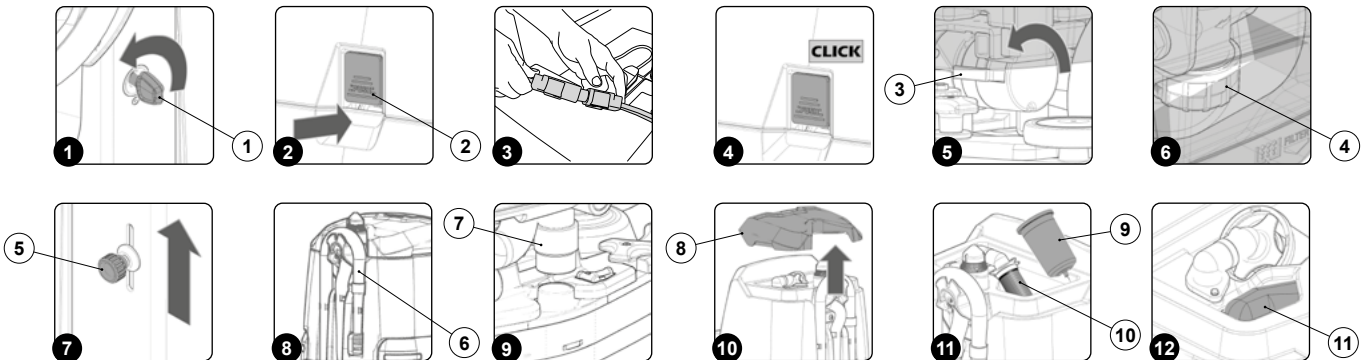

Перед тем, как приступить к работе, необходимо выполнить следующие операции:

1. Убедитесь в том, что бак сбора отработанного раствора пустой, в противном случае произведите его полное опорожнение (см. раздел "[ОПОРОЖНЕНИЕ БАКА СБОРА ОТРАБОТАННОГО РАСТВОРА](#)").
2. Убедитесь в том, что количество моющего средства, имеющегося в баке моющего раствора, соответствует выполняемому типу работы, в противном случае обеспечьте заполнение резервуара раствора (см. разделы "[ЗАПОЛНЕНИЕ БАКА МОЮЩЕГО РАСТВОРА](#)" и "[МОЮЩИЙ РАСТВОР](#)").
3. Убедитесь в том, что резиновые лезвия корпуса скребка – в рабочем состоянии, в противном случае выполните их обслуживание (см. раздел "[ЗАМЕНА РЕЗИНОВЫХ ЛЕЗВИЙ КОРПУСА СКРЕБКА](#)").
4. Убедитесь в том, что щетки – в рабочем состоянии, в противном случае выполните их обслуживание (см. пп. о монтаже щеток или абразивного буфера).
5. Убедитесь, что главный выключатель находится в положении "0", поверните ключ (1) на четверть оборота против часовой стрелки (**рис. 1**). После отключения машины извлеките ключ из панели управления.
6. Отцепите рычаг отсоединения (2) бака сбора отработанного раствора и поверните бак в положение техобслуживания (**рис. 2**).



**ОСТОРОЖНО:** Приведенные ниже операции должны выполняться квалифицированным персоналом. Неправильное подключение разъема может привести к неисправности машины.

7. Подключите разъем батареи к разъему электроустановки машины (**рис. 3**).
8. Поверните в рабочее положение бак сбора отработанного раствора (**рис. 4**). Удостоверьтесь, что система крепления бака сбора отработанного раствора установлена правильно.
9. Перейдите к правой задней части машины и убедитесь, что электрический тормоз двигателя тягового моторедуктора не включен. Поверните рычаг (3) по часовой стрелке (**рис. 5**).
10. Подойдите к передней части машины и убедитесь, что крышка фильтра гидравлической системы (4) закрыта, в противном случае закройте ее (**рис. 6**).

11. Подойдите к передней части машины и убедитесь, что кран подачи воды полностью открыт; переведите ручку регулирования расхода воды (5) в направлении, указанном стрелкой (рис. 7).
12. Подойдите к задней части машины и убедитесь, что пробка сливной трубы бака сбора отработанного раствора (6) закрыта, в противном случае закройте ее (рис. 8).
13. Убедитесь, что всасывающая труба (7) правильно подсоединена к муфте корпуса скребка, в противном случае подсоедините ее (рис. 9).
14. Снимите крышку бака сбора отработанного раствора (8) (рис. 10).
15. Снимите плавающее защитное устройство (9), повернув его по часовой стрелке (рис. 11). Убедитесь, что плавающий фильтр (10) правильно установлен и не засорен, в противном случае выполните его очистку (см. раздел "[ОЧИСТКА ФИЛЬТРОВ БАКА СБОРА ОТРАБОТАННОГО РАСТВОРА](#)").
16. Убедитесь в том, что фильтр двигателя всасывающего блока (11) правильно установлен и не засорен (рис. 12), в противном случае выполните его очистку (см. раздел "[ОЧИСТКА ФИЛЬТРОВ БАКА СБОРА ОТРАБОТАННОГО РАСТВОРА](#)").

## НАЧАЛО РАБОТЫ

Машина может использоваться в следующих рабочих режимах:

- ЭКО РЕЖИМ, прочитайте параграф "[ЭКО-РЕЖИМ](#)";
- MANUAL MODE, см. п. "[РЕЖИМ РАБОТЫ MANUAL MODE](#)";
- ПРОГРАММУ РАБОЧЕЙ ЗОНЫ см. в п. "[РЕЖИМ РАБОТЫ ПО ПРОГРАММАМ РАБОЧЕЙ ЗОНЫ](#)".

В качестве примера возьмём программный режим, для начала работы в этом режиме выполните следующие операции:

1. Выполните все виды проверки, указанные в разделе "[ПОДГОТОВКА К РАБОТЕ](#)".
2. Займите место водителя.
3. Вставьте ключ (1) в главный выключатель, расположенный на панели управления. Установите главный выключатель в положение "I" (рис. 1).
4. Первый и второй отображаемые экраны позволяют проверить версии программного обеспечения платы управления и платы дисплея.
5. Через несколько секунд после включения на дисплее появится экран "MAIN" (рис. 2).

**И ВАЖНАЯ ИНФОРМАЦИЯ:** по умолчанию машина установлена в режим перемещения (рис. 2).

6. Используя многопозиционный переключатель DS, выберите нужную рабочую программу (см. раздел "[ПЕРЕКЛЮЧАТЕЛЬ DS \(DRIVE SELECT\)](#)").
7. Выберите нужную рабочую зону, нажмите кнопку «ZONE» (см. раздел "[РЕЖИМ ПРОГРАММНОЙ ЗОНЫ](#)").
8. Если выбрана рабочая программа включающая "МОЙКУ С СУШКОЙ", откройте подачу моющего средства в гидравлическую систему машины, переместив вверх ручку (2) (рис. 3).
9. При нажатии на педаль хода (3) машина начинает движение (рис. 4).



Если выбирается рабочая программа "МОЙКА С СУШКОЙ", скребок и несущая рама опускаются до соприкосновения с полом. При нажатии педали хода включаются тяговый двигатель, двигатель несущей рамы и двигатель всасывающего блока, затем включится электромагнитный клапан, и на щетки будет подан моющий раствор. После прохода первых метров убедитесь, что раствора достаточно и что скребок хорошо вытирает пол. С этого момента машина будет работать с полной производительностью, пока не закончится моющий раствор или не разрядятся батареи.

## СЧЕТЧИК МОТОЧАСОВ

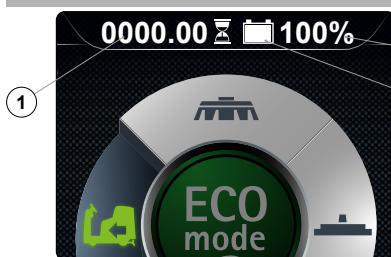

3. На панели управления имеется дисплей управления, в верхней центральной части которого расположен индикатор общего времени использования машины.
2. Цифры перед символом "." представляют собой часы, в то время как следующие за символом цифры обозначают десятые доли часа (десятая доля часа соответствует шести минутам).
1. Мигающий символ "песочные часы" указывает на то, что счётчик ведёт подсчёт времени работы устройства.

## ИНДИКАТОР УРОВНЯ ЗАРЯДКИ БАТАРЕЙ

На панели управления имеется дисплей управления, в верхней центральной части которого расположен индикатор уровня зарядки батарей.

Индикатор состоит из двух символов уровня зарядки, первый – графический (2), второй – числовой, показывающий процент зарядки (3). При минимальной зарядке графический символ (2) начнет мигать, и через несколько секунд выключается. В этом случае необходимо отвести машину в место, используемое для зарядки батарей.

**И ВАЖНАЯ ИНФОРМАЦИЯ:** Через несколько секунд после того, как заряд батарей упадет до критического уровня, моторредукторы щеток автоматически выключаются. Оставшийся заряд позволяет закончить сушку прежде, чем приступить к зарядке.

**И ВАЖНАЯ ИНФОРМАЦИЯ:** Через несколько секунд после того, как заряд батарей упадет до критического уровня, двигатель всасывающего блока автоматически выключается.

## ПЕРЕКЛЮЧАТЕЛЬ DS (DRIVE SELECT)

Многопозиционный переключатель DS позволяет выбрать одну из следующих рабочих программ:

- A. Перемещение: перемещение неработающей машины.
- B. Только мойка: использование только щеток, установленных на несущей раме мойки.
- C. Сушка: использование только скребка.
- D. Мойка с сушкой: использование как щеток, так и скребка.

При нажатии на один из символов на многопозиционном переключателе осуществляется переход с рабочей страницы (рис. 1) на страницу "DRIVE SELECT" (рис. 2). С этого экрана можно:

1. Подтвердить выбранную программу.

**i** **ВАЖНАЯ ИНФОРМАЦИЯ:** для подтверждения выбора программы еще раз нажмите только что выбранную пиктограмму.

**i** **ВАЖНАЯ ИНФОРМАЦИЯ:** сразу после подтверждения выбора система возвращается на рабочий экран (рис. 1).

2. Отмена выбора и возврат на рабочий экран

**i** **ВАЖНАЯ ИНФОРМАЦИЯ:** для отмены выбора нажмите кнопку "назад" (1)(рис. 2), после чего система вернется на рабочий экран без изменения текущей программы.

**i** **ВАЖНАЯ ИНФОРМАЦИЯ:** для отмены выбора подождите 5 секунд, ничего не выбирая, и система вернется на рабочий экран без изменения текущей программы.

3. Выберите режим, отличный от выделенного.

**⚠ ВНИМАНИЕ:** если вы хотите перейти от рабочей программы с режимом мойки (только мойка или мойка с сушкой) в программу перемещения, не забывайте выбрать программу всасывания, на время необходимое для сбора раствора моющего средства, оставшегося на поверхности.

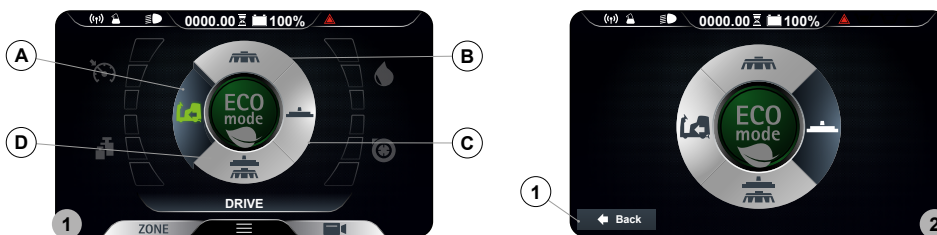

## ПЕРЕМЕЩЕНИЕ

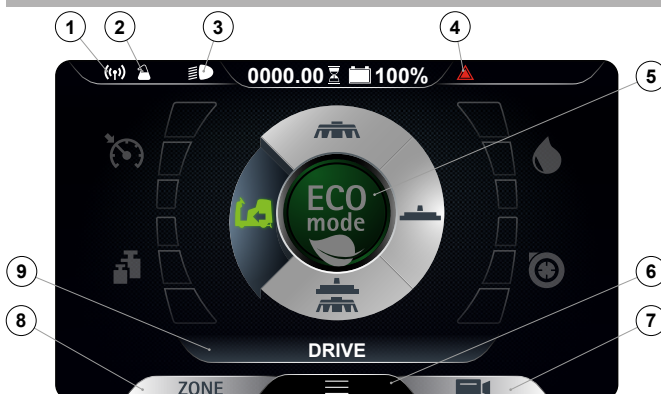

идентификации неактивных рабочих программ. Зеленые символы программ.

При выборе программы перемещения "ПЕРЕМЕЩЕНИЕ" экран дисплея управления будет выглядеть так, как показано на рисунке.

**i** **ВАЖНАЯ ИНФОРМАЦИЯ:** при включении этой рабочей программы несущая рама и основа скребка устанавливаются в нерабочее положение (подняты над полом); двигатели выключаются с соответствующими задержками (даже если педаль хода не нажата). При нажатии на педаль хода на рамы, питание подается только на тяговый двигатель.

**i** **ВАЖНАЯ ИНФОРМАЦИЯ:** на многопозиционном переключателе DS символ программы транспортировки (A) окрашен в зеленый цвет (см. "[ПЕРЕКЛЮЧАТЕЛЬ DS \(DRIVE SELECT\)](#)").

**i** **ВАЖНАЯ ИНФОРМАЦИЯ:** серые символы используются для идентификации неактивных рабочих программ, зеленые символы используются для идентификации активных рабочих программ.

Условные обозначение, которые могут появляться на дисплее системы управления:

1. Символ FFM, если видим, означает, что система работает.
2. Символ FSS, если видим, означает, что система работает.
3. Символ рабочих фар, если видим, означает, что рабочие фары включены.
4. Символ общего аварийного сигнала.

**⚠ ВНИМАНИЕ:** если появляется, следует остановить машину. Для продолжения работы (см. раздел "[АВАРИЙНЫЙ ЭКРАН](#)").

5. Кнопка Eco-режима.

**i ВАЖНАЯ ИНФОРМАЦИЯ:** в режиме перемещения при нажатии на кнопку Eco-Mode (8) включается программа мойки с сушкой в режиме экономии.

6. Кнопка меню.

7. Кнопка видеокamеры заднего вида.

**i ВАЖНАЯ ИНФОРМАЦИЯ:** при нажатии кнопки видеокamеры заднего вида (7), если имеется, включается видеокamera, расположенная в задней части машины, см. раздел "[ВИДЕОКАМЕРА ЗАДНЕГО ВИДА \(ДОПОЛНИТЕЛЬНО\)](#)" для продолжения работы.

8. Кнопка Zone.

**i ВАЖНАЯ ИНФОРМАЦИЯ:** при нажатии в режиме перемещения кнопки Zone (8) открывается окно выбора зоны (см. раздел "[РЕЖИМ ПРОГРАММНОЙ ЗОНЫ](#)"), после выбора зоны машина переходит в режим мойки с сушкой с программой выбранной зоны.

9. Текстовый индикатор.

**i ВАЖНАЯ ИНФОРМАЦИЯ:** на текстовом индикаторе (9) можно увидеть, что была выбрана программа «зона» или что машина находится в режиме перемещения, если визуализируется слово "DRIVE".

**i ВАЖНАЯ ИНФОРМАЦИЯ:** Если во время работы необходимо использовать фары ближнего света, см. раздел "[РАБОЧИЕ ФАРЫ](#)".

## МОЙКА БЕЗ СУШКИ



При выборе программы "МОЙКА БЕЗ СУШКИ" экран дисплея управления будет выглядеть так, как показано на рисунке.

**i ВАЖНАЯ ИНФОРМАЦИЯ:** при включении этой рабочей программы после нажатия на педаль хода только несущие рамы устанавливаются в рабочее положение (в контакте с полом), в то время как скребок остается в положении покоя (поднят над полом). На электромагнитный клапан несущей рамы и насос гидравлической системы подается питание (только если уровень моющего раствора выше нулевого). При нажатии на педаль хода на рамы, электромагнитный клапан, электрический насос и тяговый двигатель подается питание.

**i ВАЖНАЯ ИНФОРМАЦИЯ:** на многопозиционном переключателе DS символ программы мойки (B) окрашен в зеленый цвет (см. "[ПЕРЕКЛЮЧАТЕЛЬ DS \(DRIVE SELECT\)](#)").

**i ВАЖНАЯ ИНФОРМАЦИЯ:** серые символы используются для идентификации неактивных рабочих программ. Зеленые символы используются для идентификации активных рабочих программ.

**i ВАЖНАЯ ИНФОРМАЦИЯ:** при освобождении педали хода все двигатели несущей рамы останавливаются с соответствующими задержками. По истечении времени сброса "Reset Delay" все рамы устанавливаются в нерабочее положение (подняты над полом). При нажатии на педаль хода возобновляется работа с ранее использованной программой и теми же параметрами, которые были установленными перед остановкой.

**i ВАЖНАЯ ИНФОРМАЦИЯ:** если при выполнении этой программы включается задний ход, корпус несущей рамы останется в контакте с полом, двигатель будет продолжать работать, но электромагнитный клапан не будет подавать моющий раствор на щетки.

Условные обозначения, которые могут появляться на дисплее системы управления:

1. Символ FFM, если видим, означает, что система работает.
2. Символ FSS, если видим, означает, что система работает.
3. Символ рабочих фар, если видим, означает, что рабочие фары включены.
4. Символ общего аварийного сигнала.

**⚠ ВНИМАНИЕ:** если появляется, следует остановить машину. Для продолжения работы (см. раздел "[АВАРИЙНЫЙ ЭКРАН](#)").

5. Кнопка Eco-режима.

**i ВАЖНАЯ ИНФОРМАЦИЯ:** при нажатии кнопки Eco-Mode (8) текущая рабочая программа переключается в режим экономии. Чтобы отключить этот режим см. раздел "[ЭКО РЕЖИМ](#)".

- 6. Кнопка меню.
- 7. Кнопка видеокамеры заднего вида.

**ВАЖНАЯ ИНФОРМАЦИЯ:** при нажатии кнопки видеокамеры заднего вида (7), если имеется, включается видеокамера, расположенная в задней части машины, см. раздел "[ВИДЕОКАМЕРА ЗАДНЕГО ВИДА \(ДОПОЛНИТЕЛЬНО\)](#)" для продолжения работы.

- 8. Кнопка Zone

**ВАЖНАЯ ИНФОРМАЦИЯ:** если во время выполнения работы необходимо переключиться на другую программу, нажмите кнопку Zone (8) (см. раздел "[РЕЖИМ ПРОГРАММНОЙ ЗОНЫ](#)").

- 9. Текстовый индикатор.

**ВАЖНАЯ ИНФОРМАЦИЯ:** на текстовом индикаторе (9) можно увидеть, что была выбрана программа «зона» или что машина находится в режиме перемещения, если визуализируется слово "DRIVE".

**ВАЖНАЯ ИНФОРМАЦИЯ:** Если во время работы необходимо использовать фары ближнего света, см. раздел "[РАБОЧИЕ ФАРЫ](#)".

**⚠ ВНИМАНИЕ: никогда не выключайте машину, если скребок и/или рамы находятся в контакте с полом**

## СУШКА

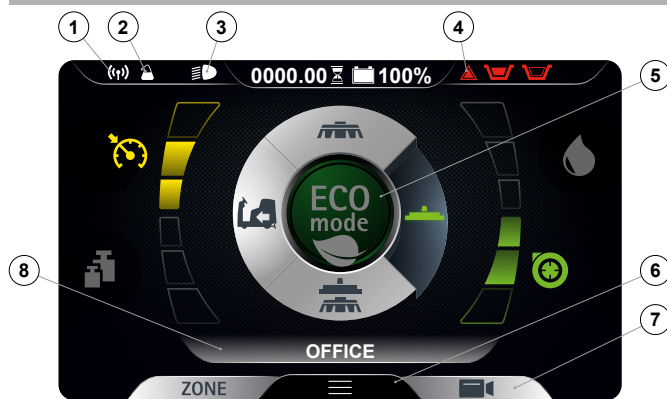

При выборе программы "СУШКА", экран дисплея управления будет выглядеть так, как показано на рисунке.

**ВАЖНАЯ ИНФОРМАЦИЯ:** при включении этой рабочей программы после нажатия на педаль хода в рабочее положение устанавливается только скребок (в контакте с полом), в то время как рамы остаются в положении покоя (подняты над полом). При нажатии на педаль хода на двигатель всасывающего блока и тяговый двигатель подается питание.

**ВАЖНАЯ ИНФОРМАЦИЯ:** на многопозиционном переключателе DS символ программы сушки (C) окрашен в зеленый цвет (см. "[ПЕРЕКЛЮЧАТЕЛЬ DS \(DRIVE SELECT\)](#)").

**ВАЖНАЯ ИНФОРМАЦИЯ:** серые символы используются для идентификации неактивных рабочих программ. Зеленые символы используются для идентификации активных рабочих программ.

**ВАЖНАЯ ИНФОРМАЦИЯ:** при освобождении педали хода двигатель всасывающего блока останавливается с соответствующей задержкой. По истечении времени сброса "Reset Delay" основа скребка возвращается в нерабочее положение (поднята над полом). При нажатии на педаль хода возобновляется работа с ранее использованной программой и теми же параметрами, которые были установленными перед остановкой.

**ВАЖНАЯ ИНФОРМАЦИЯ:** если при выполнении этой программы включается задний ход, основа скребка устанавливается в нерабочее положение (поднята над полом) и двигатель всасывающего блока выключается с соответствующей задержкой.

Условные обозначение, которые могут появляться на дисплее системы управления:

- 1. Символ FFM, если видим, означает, что система работает.
- 2. Символ FSS, если видим, означает, что система работает.
- 3. Символ рабочих фар, если видим, означает, что рабочие фары включены.
- 4. Символ общего аварийного сигнала.

**⚠ ВНИМАНИЕ:** если появляется, следует остановить машину. Для продолжения работы (см. раздел "[АВАРИЙНЫЙ ЭКРАН](#)").

- 5. Кнопка Есо-режима.

**ВАЖНАЯ ИНФОРМАЦИЯ:** при нажатии кнопки Есо-Mode (5) текущая рабочая программа переключается в режим экономии. Чтобы отключить этот режим см. раздел "[ЭКО РЕЖИМ](#)".

- 6. Кнопка меню.
- 7. Кнопка видеокамеры заднего вида.

**ВАЖНАЯ ИНФОРМАЦИЯ:** при нажатии кнопки видеокамеры заднего вида (7), если имеется, включается видеокамера, расположенная в задней части машины, см. раздел "[ВИДЕОКАМЕРА ЗАДНЕГО ВИДА \(ДОПОЛНИТЕЛЬНО\)](#)" для продолжения работы.

- 8. Текстовый индикатор.

**ВАЖНАЯ ИНФОРМАЦИЯ:** на текстовом индикаторе (8) можно увидеть, что была выбрана программа «зона» или что машина находится в режиме перемещения, если визуализируется слово «DRIVE».

**ВАЖНАЯ ИНФОРМАЦИЯ:** Если во время работы необходимо использовать фары ближнего света, см. раздел "[РАБОЧИЕ ФАРЫ](#)".

**ВНИМАНИЕ:** Операция сушки без мойки должна выполняться только в случае, если перед ней машина использовалась в режиме мойки без сушки.

**ВНИМАНИЕ:** никогда не выключайте машину, если скребок находится в контакте с полом

## МОЙКА С СУШКОЙ

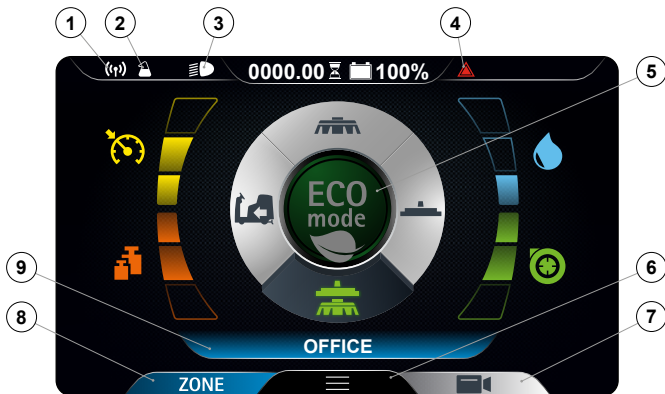

При выборе программы «МОЙКА С СУШКОЙ» экран дисплея управления будет выглядеть так, как показано на рисунке.

**ВАЖНАЯ ИНФОРМАЦИЯ:** при включении этой рабочей программы после нажатия на педаль хода как несущие рамы, так и скребок устанавливаются в рабочее положение (в контакте с полом). При нажатии на педаль хода на все двигатели подается питание. На электромагнитный клапан несущей рамы и насос гидравлической системы подается питание (только если уровень моющего раствора выше нулевого).

**ВАЖНАЯ ИНФОРМАЦИЯ:** на многопозиционном переключателе DS символ программы мойки (D) окрашен в зеленый цвет (см. "[ПЕРЕКЛЮЧАТЕЛЬ DS \(DRIVE SELECT\)](#)").

**ВАЖНАЯ ИНФОРМАЦИЯ:** серые символы используются для идентификации неактивных рабочих программ. Зеленые программ.

символы используются для идентификации активных рабочих

**ВАЖНАЯ ИНФОРМАЦИЯ:** при освобождении педали хода все двигатели несущей рамы и двигатель всасывающего блока останавливаются с соответствующими задержками. По истечении времени сброса "Reset Delay" все несущие рамы и корпус скребка устанавливаются в нерабочее положение (подняты над полом). При нажатии на педаль хода возобновляется работа с ранее использованной программой и теми же параметрами, которые были установленными перед остановкой.

**ВАЖНАЯ ИНФОРМАЦИЯ:** если при выполнении этой программы включается задний ход, корпус несущей рамы останется в контакте с полом, двигатель будет продолжать работать, но электромагнитный клапан не будет подавать моющий раствор на щетки. Основа скребка устанавливается в нерабочее положение (поднята над полом), и двигатель всасывающего блока выключается с соответствующей задержкой.

Условные обозначение, которые могут появляться на дисплее системы управления:

1. Символ FFM, если видим, означает, что система работает.
2. Символ FSS, если видим, означает, что система работает.
3. Символ рабочих фар, если видим, означает, что рабочие фары включены.
4. Символ общего аварийного сигнала.

**ВНИМАНИЕ:** если появляется, следует остановить машину. Для продолжения работы (см. раздел "[АВАРИЙНЫЙ ЭКРАН](#)").

5. Кнопка Eco-режима.

**ВАЖНАЯ ИНФОРМАЦИЯ:** при нажатии кнопки Eco-Mode (5) текущая рабочая программа переключается в режим экономии. Чтобы отключить этот режим см. раздел "[ЭКО РЕЖИМ](#)".

6. Кнопка меню.
7. Кнопка видеокamеры заднего вида.

**ВАЖНАЯ ИНФОРМАЦИЯ:** при нажатии кнопки видеокamеры заднего вида (7), если имеется, включается видеокamera, расположенная в задней части машины, см. раздел "[ВИДЕОКАМЕРА ЗАДНЕГО ВИДА \(ДОПОЛНИТЕЛЬНО\)](#)" для продолжения работы.

8. Кнопка Zone

**ВАЖНАЯ ИНФОРМАЦИЯ:** если во время выполнения работы необходимо переключиться на другую программу, нажмите кнопку Zone (8) (см. раздел "[РЕЖИМ ПРОГРАММНОЙ ЗОНЫ](#)").

9. Текстовый индикатор.

**ВАЖНАЯ ИНФОРМАЦИЯ:** на текстовом индикаторе (9) можно увидеть, что была выбрана программа «зона» или что машина находится в режиме перемещения, если визуализируется слово «DRIVE».

**ВАЖНАЯ ИНФОРМАЦИЯ:** Если во время работы необходимо использовать фары ближнего света, см. раздел "[РАБОЧИЕ ФАРЫ](#)".



**ВНИМАНИЕ:** никогда не выключайте машину, если скребок и/или рамы находятся контакте с полом

## РЕГУЛЯТОР ПЕРЕПОЛНЕНИЯ

Стандартная модель HE оснащена устройством переполнения, поскольку вместимость бака сбора отработанного раствора превышает вместимость бака моющего раствора. В отдельных случаях под крышкой бака сбора отработанного раствора устанавливается механическое устройство (поплавковое), которое при заполнении бака сбора отработанного раствора закрывает проход воздуха к двигателю всасывания, защищая его, при этом звук двигателя всасывания становится глуше. Опорожните бак сбора отработанного раствора (см. раздел "[ОПОРОЖНЕНИЕ БАКА СБОРА ОТРАБОТАННОГО РАСТВОРА](#)").

## ДОПОЛНИТЕЛЬНЫЕ ФУНКЦИИ

### ЭКО-РЕЖИМ

В центре переключателя DS находится кнопка ECO-MODE. Нажатие на эту кнопку включает "РЕЖИМ ЭКОНОМИИ", который обеспечивает оптимальную производительность и качество очистки при сниженном потреблении. Для включения программы ECO-MODE выполните следующие операции:

1. Займите место водителя.
2. Вставьте ключ (1) в главный выключатель, расположенный на панели управления. Установите главный выключатель в положение "I" (Рис. 1).
3. Выберите рабочую программу ECO-MODE кнопкой (2) в центре переключателя DS (рис. 2).

**ВАЖНАЯ ИНФОРМАЦИЯ:** кнопка ECO-MODE серого цвета сообщает, что режим экономии не активен. Кнопка ECO-MODE зеленого цвета сообщает, что режим экономии активен. Кроме того, когда режим ECO-MODE активен, на дисплее управления в строке текстового индикатора (3) появляется слово «ECO» (рис. 2).

**ВАЖНАЯ ИНФОРМАЦИЯ:** после нажатия кнопки (2) переключателя DS (рис. 2) запустится программа "МОЙКА С СУШКОЙ". Если вы собираетесь использовать другую программу, выберите ее переключателем DS, (см. п. "[ПЕРЕКЛЮЧАТЕЛЬ DS \(DRIVE SELECT\)](#)").

4. При нажатии на педаль хода (4) машина начинает движение (рис. 3).

**ВАЖНАЯ ИНФОРМАЦИЯ:** если во время работы в режиме ECO-MODE нужно нажать кнопку (2), переключитесь в режим MANUAL MODE, не отключая программу, используемую в этот момент (рис. 4).

**ВАЖНАЯ ИНФОРМАЦИЯ:** если во время работы в режиме ECO-MODE нажать кнопку "ZONE" (4), то будет выполнен переход в режим PROGRAM ZONE (рис. 2), сразу после нажатия кнопки (4) на дисплей будет выведена страница выбора рабочей области (рис. 5).

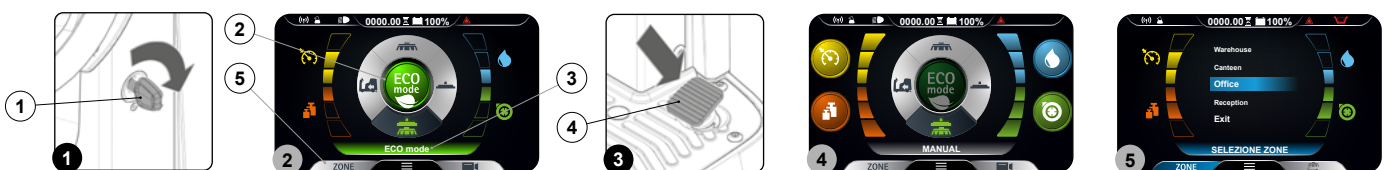

### РУЧНОЙ РЕЖИМ

Для включения программы MANUAL MODE выполните следующие операции:

1. Займите место водителя.
2. Вставьте ключ (1) в главный выключатель, расположенный на панели управления. Установите главный выключатель в положение "I" (Рис. 1).
3. Используя многопозиционный переключатель DS (2), выберите нужную рабочую программу, см. раздел "[ПЕРЕКЛЮЧАТЕЛЬ DS \(DRIVE SELECT\)](#)" (Рис.2).

**ВАЖНАЯ ИНФОРМАЦИЯ:** после выбора одной из трех рабочих программ переключателя DS автоматически включается режим ECO-MODE.

4. Отключите режим ECO-MODE, нажав кнопку (3) в центре переключателя DS (рис. 2), дисплей переключится из режима ECO-MODE (рис. 2) в режим MANUAL MODE (рис. 3).

**ВАЖНАЯ ИНФОРМАЦИЯ:** кнопка ECO-MODE серого цвета сообщает, что режим экономии не активен. Кнопка ECO-MODE зеленого цвета сообщает, что режим экономии активен. Кроме того, когда режим ECO-MODE активен, на дисплее управления в строке текстового индикатора (4) появляется слово «ECO» (рис. 2).

5. При нажатии на педаль хода (5) машина начинает движение (рис. 4).

**i** **ВАЖНАЯ ИНФОРМАЦИЯ:** если во время работы в режиме MANUAL MODE нажать кнопку (3) (рис. 2), то будет выполнен переход в режим ECO-MODE, оставив без изменений программу, используемую в этот момент.

**i** **ВАЖНАЯ ИНФОРМАЦИЯ:** если во время работы в режиме MANUAL MODE нажать кнопку "ZONE" (6), то будет выполнен переход в режим PROGRAM ZONE, сразу нажатия кнопки (6) на дисплее появится страница выбора рабочей зоны (рис. 5).

В ручном режиме видимы кнопки:

- A. Регулировка мощного раствора.
- B. Уровень производительности двигателя всасывающего блока.
- C. Уровень давления, прилагаемого к центральной несущей раме.
- D. Максимальная скорость переднего хода.

**i** **ВАЖНАЯ ИНФОРМАЦИЯ:** всегда имеющиеся четыре клавиши активизируются в зависимости от выбранного рабочего режима. В частности:

- Перемещение: видимой будет кнопка максимальной скорости.
- Мойка без сушки: будут видимы кнопки максимальной скорости, регулировки подачи мощного раствора и давления прилагаемого к центральной несущей раме.
- Сушка: будут видимы кнопки максимальной скорости и уровня производительности двигателя всасывающего блока.
- Мойка с сушкой: будут видимы кнопки максимальной скорости, регулировки подачи мощного раствора, давления, прилагаемого к центральной несущей раме и уровня производительности двигателя всасывающего блока.

**i** **ВАЖНАЯ ИНФОРМАЦИЯ:** заблокированные кнопки и соответствующие индикаторы имеют серый цвет.

**i** **ВАЖНАЯ ИНФОРМАЦИЯ:** при каждом нажатии одной и активных клавиш циклически увеличивается соответствующий уровень. Только регулировка подачи мощного раствора допускает нулевой уровень.

**i** **ВАЖНАЯ ИНФОРМАЦИЯ:** чтобы активировать или деактивировать режим "MANUAL ZONE", прочитайте руководство по программированию.



## РЕЖИМ ПРОГРАММНОЙ ЗОНЫ



Программные зоны представляют собой программы, записанные в памяти машины, уровни параметров:

- Давление, прилагаемое к несущей раме
- Скорость при движении
- Регулирование расхода мощного раствора
- Производительность двигателя всасывающего блока



Фиксированы и установлены в зависимости от типа помещения, в котором будет выполняться работа. Для выбора одной из программных зон выполните следующие операции:

1. На любом экране нажмите кнопку "ZONE" (1) (рис.1).
2. Сразу после нажатия кнопки (1) появится меню "ВЫБОР ЗОНЫ" (рис.2), выберите одну из программ в памяти.

**i** **ВАЖНАЯ ИНФОРМАЦИЯ:** название выбранной программной зоны появляется на текстовом индикаторе (3) (рис. 1).

**i** **ВАЖНАЯ ИНФОРМАЦИЯ:** для выхода из программной зоны:

- В меню программных зон нажмите кнопку "EXIT"
- Включение и отключение РЕЖИМА ECO.

**i** **ВАЖНАЯ ИНФОРМАЦИЯ:** синий цвет кнопки ZONE синий цвет показывает, что выбранная рабочая зона выбрана и активна, в этом случае кнопка ECO-MODE заблокирована.

**i** **ВАЖНАЯ ИНФОРМАЦИЯ:** чтобы активировать или деактивировать режим "PROGRAM ZONE", прочитайте руководство по программированию.

## РЕЖИМ ИНТЕЛЛЕКТУАЛЬНОЙ СУШКИ



При переключении с программы мойки с сушкой на программу транспортировки (см. п. "[ПЕРЕКЛЮЧАТЕЛЬ DS \(DRIVE SELECT\)](#)") функция сушки выполняется с задержкой времени ("Reset Delay").

**ВАЖНАЯ ИНФОРМАЦИЯ:** пока функция активна, дисплее системы управления визуализируется изображение, показанное на **рис. 1**.

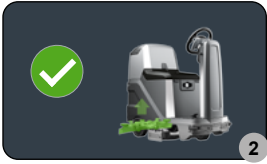

По истечении времени сброса "Reset Delay" основа скребка устанавливается в нерабочее положение (поднята над полом), и двигатель всасывающего блока выключается с соответствующей задержкой.

**ВАЖНАЯ ИНФОРМАЦИЯ:** эту функцию можно отменить заранее, нажав символ "X", показанный на **рис. 1**.

**ВАЖНАЯ ИНФОРМАЦИЯ:** по окончании цикла интеллектуальной сушки на дисплее системы управления появляется изображение, показанное на **рис. 2**.

## ФУНКЦИЯ ЗАДНЕГО ХОДА

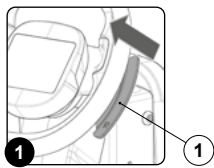

Эта машина оснащена приводом с электронным управлением. Для включения заднего хода выполните следующие операции:

1. Переключите расположенный под рулем рычаг "ВКЛЮЧЕНИЯ/ВЫКЛЮЧЕНИЯ ЗАДНЕГО ХОДА" (1) (**рис. 1**).

2. Нажмите на педаль хода (2) (**Рис.2**). В этом режиме машина начинает движение задним ходом.

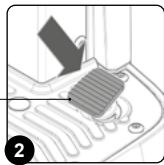

**ОСТОРОЖНО:** скорость заднего хода меньше, чем скорость переднего хода, поскольку это требование действующего законодательства по технике безопасности.

**ВАЖНАЯ ИНФОРМАЦИЯ:** для отключения заднего хода переключите в прежнее положение расположенный под рулем рычаг (1) (**рис. 1**).

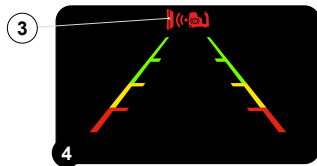

**ВАЖНАЯ ИНФОРМАЦИЯ:** сразу после переключения рычага (1) включается акустическая сигнализация, предупреждающая о движении задним ходом.

**ВАЖНАЯ ИНФОРМАЦИЯ:** если включить задний ход в то время, когда скребок находится в рабочем положении, машина начнет движение назад сразу после нажатия педали хода. При этом корпус скребка поднимется в нерабочее положение.

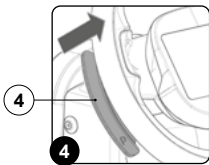

**ВАЖНАЯ ИНФОРМАЦИЯ:** если включить задний ход в то время, когда несущая рама находится в рабочем положении, машина начнет движение назад сразу после нажатия педали хода. Корпус рамы останется в рабочем положении, но электромагнитный клапан прекратит подачу моющего раствора на щетки.

**ВАЖНАЯ ИНФОРМАЦИЯ:** при движении задним ходом с включенной видеокамерой заднего вида (опционально) на весь экран выводится получаемое от подключенной камеры изображение (модели PLUS).

**ВАЖНАЯ ИНФОРМАЦИЯ:** если функция "Тормоз" параметра "Предотвращение столкновений" активируется при перемещении рычага (1), при достижении расстояния, заложенного в параметр, она сработает и начнет автоматически замедлять машину. Если функция "Тормоз"

активна, на рабочем дисплее появится красный символ (3) (**рис. 3**).

**ВАЖНАЯ ИНФОРМАЦИЯ:** если функция "Тормоз" параметра "Предотвращение столкновений" активна, перемещая рычаг "ОТКЛЮЧЕНИЕ ДОПОЛНИТЕЛЬНОГО ДАВЛЕНИЯ" (4), находящийся под рулевым колесом (**рис. 4**), более трех секунд, можно временно отключить функцию "Тормоз", однако будет активна акустическая сигнализация, которая сработает при приближении к препятствию.

**ВАЖНАЯ ИНФОРМАЦИЯ:** если кнопка (42) - оранжевого цвета, значит функция "SLOWDOWN" включена, если кнопка (3) серого цвета, функция "SLOWDOWN" не активна.

## АКУСТИЧЕСКАЯ СИГНАЛИЗАЦИЯ

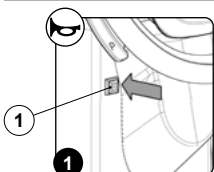

Машина оснащена устройством звуковой сигнализации, для генерирования звукового сигнала достаточно нажать кнопку (1) на рулевой колонке (**рис. 1**).

## ВИДЕОКАМЕРА ЗАДНЕГО ВИДА (ДОПОЛНИТЕЛЬНО)



По желанию заказчика машина может оснащаться видеочамерой заднего вида, которая позволяет контролировать только что вымытый пол и облегчает движение задним ходом, давая возможность выявить любые препятствия во время передвижения.

Для включения видеочамеры заднего вида выполните следующие операции:

1. Из любого экрана, нажмите кнопку "VIDEOCAMERA" (1) (рис.1).
2. Сразу после нажатия кнопки (1) на полный экран выводится получаемое от подключенной видеочамеры изображение.



**ВАЖНАЯ ИНФОРМАЦИЯ:** для выхода из экрана видеочамеры нажмите на экран в любой точке, за исключением краев дисплея.

## ДОПОЛНИТЕЛЬНОЕ ДАВЛЕНИЕ НЕСУЩЕЙ РАМЫ ЩЕТОК

Эта машина имеет возможность увеличения давления на щетки во время работы. Чтобы сделать это, выполните следующие операции:

1. Убедитесь в том, что корпус несущей рамы находится в контакте с полом, в противном случае установите на переключателе DS программу «МОЙКА С СУШКОЙ» или «МОЙКА БЕЗ СУШКИ» (рис.1).
2. Переключите расположенный под рулем рычаг «ВКЛЮЧЕНИЯ - ВЫКЛЮЧЕНИЯ ДОПОЛНИТЕЛЬНОГО ДАВЛЕНИЯ» (1) (рис. 2).
3. Нажмите на педаль хода (2) (Рис.3) – машина начинает работать.

**ВАЖНАЯ ИНФОРМАЦИЯ:** сразу после переключения рычага (1) на дисплее управления появится экран "POWER" (рисунок 4), в центре экрана показан графический символ (3) и числовой символ (4), обозначающие обратный отсчет.

**ВАЖНАЯ ИНФОРМАЦИЯ:** при включении функции дополнительного давления начнется обратный отсчет времени, в течение всего этого периода на корпус центральной несущей рамы будет подаваться давление, превышающее стандартное.

**ВАЖНАЯ ИНФОРМАЦИЯ:** в конце обратного отсчета времени появится прежний рабочий экран, и значение прилагаемого к несущей раме давления снова станет стандартным.

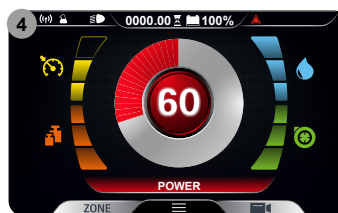
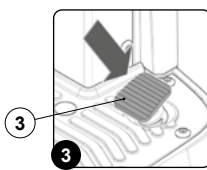
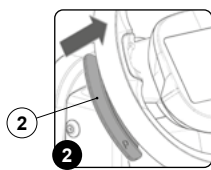
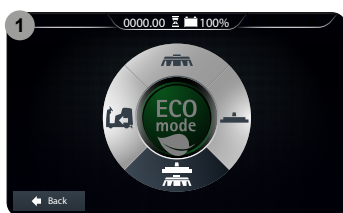

## СИСТЕМА РЕЦИРКУЛЯЦИИ МОЮЩЕГО РАСТВОРА (МОДЕЛЬ С FLR)



По желанию заказчика машина может быть оснащена системой, которая позволяет повторно использовать моющий раствор таким образом, чтобы повысить производительность за счет сокращения остановок для опорожнения и заполнения баков. Как следствие, использование воды и моющих средств снижается, что повышает безопасность оператора, который реже вступает в контакт с химическими веществами, и сохраняет окружающую среду. Для его включения выполните следующие операции.

1. При включенной машине нажмите кнопку меню (1) на рабочем экране (рис.1).
2. Нажмите кнопку включения/выключения системы FLR (2) (рис.2).



**ВАЖНАЯ ИНФОРМАЦИЯ:** если символ (2) - серого цвета, система FLR не включена, если символ (2) - зеленый, система FLR активна.

**ВАЖНАЯ ИНФОРМАЦИЯ:** для выхода из экрана меню подождите некоторое время, ничего не нажимая, или нажмите на любое место экрана (за исключением отображаемых кнопок).

не нажимая, или нажмите на любое

**ВАЖНАЯ ИНФОРМАЦИЯ:** система FLR активируется при включении электрического насоса гидравлической системы машины.

**ВАЖНАЯ ИНФОРМАЦИЯ:** при активации системы FLR на рабочем экране появится соответствующий ей символ (3).

**ВАЖНАЯ ИНФОРМАЦИЯ:** для отключения системы FLR снова нажмите кнопку (2).

**ВАЖНАЯ ИНФОРМАЦИЯ:** для возвращения на рабочий экран нажмите на дисплей в любой точке, за исключением краев дисплея, или подождите три секунды, ничего не трогая.

3. Машина будет продолжать работать до тех пор, пока в обоих баках не закончится моющий раствор.

## РАБОЧИЕ ФАРЫ



Машина оснащена передними и задними рабочими фарами. Для их включения выполните следующие операции.

1. При включенной машине нажмите кнопку меню (1) на рабочем экране (рис.1).
2. Нажмите кнопку включения/выключения рабочих фар (2) (рис.2).

- ВАЖНАЯ ИНФОРМАЦИЯ:** если символ (2) серого цвета, рабочие фары выключены, если символ (2) зеленый, рабочие фары включены.
- ВАЖНАЯ ИНФОРМАЦИЯ:** для выхода из экрана меню подождите некоторое время, ничего не нажимая, или нажмите на любое место экрана (за исключением отображаемых кнопок).
- ВАЖНАЯ ИНФОРМАЦИЯ:** габаритные огни включаются при включении машины.

- ВАЖНАЯ ИНФОРМАЦИЯ:** при включении рабочих фар на рабочем экране появится их символ (3).
- ВАЖНАЯ ИНФОРМАЦИЯ:** для выключения фар нажмите кнопку (2).
- ВАЖНАЯ ИНФОРМАЦИЯ:** для возвращения на рабочий экран нажмите на дисплей в любой точке, за исключением краев дисплея, или подождите три секунды, ничего не трогая.

## АВТОМАТИЧЕСКИЙ ЗАПРОС НА ТЕХНИЧЕСКОЕ ОБСЛУЖИВАНИЕ (МОДЕЛИ FFM)

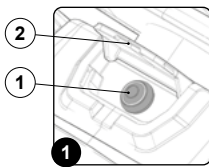

Машина оснащена системой автоматического запроса срочного технического обслуживания. Чтобы включить эту функцию, оператор должен нажать кнопку (2), расположенную под дверью (1), с нанесенным на нее символом "SOS" (рис. 1).

- ВАЖНАЯ ИНФОРМАЦИЯ:** чтобы включения автоматической системы технической поддержки машина должна быть оснащена комплектом FIMAP FLEET MANAGEMENT.
- ВАЖНАЯ ИНФОРМАЦИЯ:** чтобы отправить запрос на техническую помощь, машина должна быть включена и должна находиться в зоне с охватом трафика данных.

## АВТОМАТИЧЕСКАЯ СИСТЕМА ДОЗИРОВАНИЯ МОЮЩЕГО СРЕДСТВА (МОДЕЛЬ С FSS)



По желанию заказчика машина может оснащаться системой, которая позволяет осуществлять раздельное дозирование моющего средства и воды, имеющейся в баке моющего раствора. Для его включения выполните следующие операции:

1. При включенной машине нажмите кнопку меню (1) на рабочем экране (рис.1).
2. Нажмите кнопку включения/выключения системы FSS (2) (рис.2).

- ВАЖНАЯ ИНФОРМАЦИЯ:** если символ (2) серого цвета, система FSS не включена, если символ (2) зеленый, система FSS активна.
- ВАЖНАЯ ИНФОРМАЦИЯ:** для выхода из экрана меню подождите некоторое время, ничего не нажимая, или нажмите на любое место экрана (за исключением отображаемых кнопок).
- ВАЖНАЯ ИНФОРМАЦИЯ:** система FSS активируется при включении электрического насоса гидравлической системы машины.

- ВАЖНАЯ ИНФОРМАЦИЯ:** при активизации системы FSS на рабочем экране появится соответствующий ей символ (3).
- ВАЖНАЯ ИНФОРМАЦИЯ:** для отключения системы FSS снова нажмите кнопку (2).
- ВНИМАНИЕ:** каждый раз перед началом работы не забудьте включить систему FSS.
- ВАЖНАЯ ИНФОРМАЦИЯ:** для возвращения на рабочий экран нажмите на дисплей в любой точке, за исключением краев дисплея, или подождите три секунды, ничего не трогая.

## АВАРИЙНЫЙ ЭКРАН



При возникновении ошибки в информационном поле появится символ (1) (рис. 1), который будет отображаться до тех пор, пока проблема не будет устранена. Поверх других экранов появится окно "ERROR" (рис.2), содержащее номер ошибки, группу, к которой она принадлежит, и краткое описание проблемы. При наличии ошибки выполните следующие операции:

1. Остановите машину и нажмите кнопку (2) (рис.2).
2. Если сообщение об ошибке не исчезает, выключите машину, подождите не менее десяти секунд и снова включите машину.



**i ВАЖНАЯ ИНФОРМАЦИЯ:** для закрытия окна ошибок нажмите кнопку (3) (рис. 2).

3. Если ошибка сохраняется, обратитесь в ближайший сервисный центр.

**i ВАЖНАЯ ИНФОРМАЦИЯ:** символ (1) (рис. 1) останется видимым до тех пор, пока неисправность не будет устранена.

## РУКОВОДСТВО

Во внутренней памяти машины имеются уроки вождения, которые объясняют, как выполнить следующее:

- Ввод машины в эксплуатацию (документ имеется на следующих языках EN-RU-ES-FR-DE).
- Плановое техническое обслуживание машины (документ имеется на следующих языках EN-RU-ES-FR-DE).
- Руководство по эксплуатации и техническому обслуживанию (документ имеется на следующих языках EN-RU-ES-FR-DE).

Для их включения выполните следующие операции.

1. При включенной машине нажмите кнопку меню (1) на рабочем экране (рис.1).
2. Нажмите кнопку TUTORIAL (2) (рис.2).

**i ВАЖНАЯ ИНФОРМАЦИЯ:** для возвращения на рабочий экран нажмите на дисплей в любой точке, за исключением краев дисплея, или подождите три секунды, ничего не трогая.

3. На экране руководства (рис.3), выберите темы, о которых хотите узнать больше:
  - Использование машины.
  - Ежедневный уход.
  - Внеплановое обслуживание.

**i ВАЖНАЯ ИНФОРМАЦИЯ:** нажмите кнопку "ИСПОЛЬЗОВАНИЕ МАШИНЫ" (A) для просмотра видео, объясняющего процесс подготовки машины к работе (Fig.3).

**i ВАЖНАЯ ИНФОРМАЦИЯ:** нажмите кнопку "DAILY CARE" (B) для просмотра видео, объясняющего операции по ежедневному уходу за машиной (рис. 3). При нажатии на эту кнопку на дисплее появится экран выбора видео для просмотра (рис. 4), и станут доступны следующие видеоучебники:

- Опорожнение и очистка бака сбора отработанного раствора.
- Очистка трубы всасывания и корпуса скребка.
- Очистка фильтра двигателя всасывающего блока.
- Опорожнение и очистка бака раствора и фильтра гидравлической системы.

**i ВАЖНАЯ ИНФОРМАЦИЯ:** нажмите кнопку «ВНЕПЛАНОВОЕ ОБСЛУЖИВАНИЕ» (B) для просмотра видео, объясняющего операции по ежедневному уходу за машиной (рис. 3). При нажатии на эту кнопку на дисплее появится экран выбора видео для просмотра (рис. 4), и станут доступны следующие видеоучебники:

- Замена резиновых вставок корпуса скребка.
- Замена щеток несущей рамы.
- Регулировка резиновых вставок скребка.

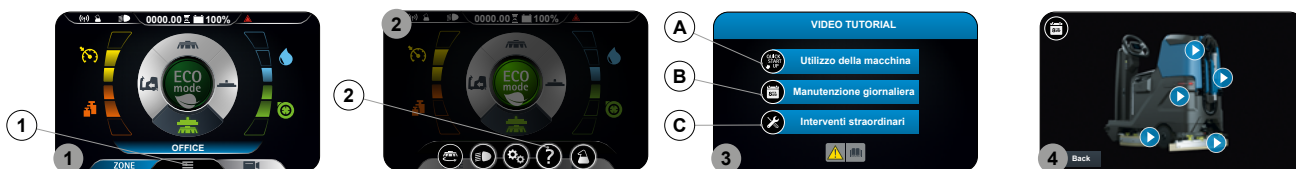

## АВАРИЙНАЯ КНОПКА

Если в ходе работы возникли серьезные проблемы с безопасностью, нажмите кнопку аварийной остановки (1), расположенную на кожухе крышки электрической системы (рис.1).

**⚠ ОСТОРОЖНО:** Эта команда размыкает цепь, которая идет от аккумулятора к электрической системе машины.

**i ВАЖНАЯ ИНФОРМАЦИЯ:** Чтобы возобновить работу после устранения неисправности:

- Установите главный выключатель в положение "0" (рис. 2).
- Вытяните аварийную кнопку (1) (рис.3).
- Установите главный выключатель в положение "I" (рис. 4).

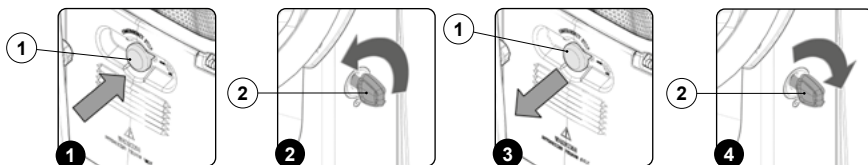

## КОМПЛЕКТ ДЛЯ СБОРА ЖИДКОСТИ (ДОПОЛНИТЕЛЬНО)

По желанию заказчика машина может оснащаться комплектом со всасывающей трубой, которая позволяет более аккуратно осуществлять всасывание моющего раствора из бака. Для его включения выполните следующие операции.

1. Переведите в нерабочее положение несущую раму и скребок, используя переключатель DS на дисплее управления (рис. 1) и выберите программу "ПЕРЕМЕЩЕНИЕ" (1) (см. п. "[ПЕРЕКЛЮЧАТЕЛЬ DS \(DRIVE SELECT\)](#)").
2. Удалите из отсека для хранения предметов все компоненты всасывающего комплекта (рис. 2).
3. Соберите стальную удлинительную трубу (рис.3).
4. Вставьте в телескопическую трубу (2) всасывающую щетку (3) (рис.4).
5. Соедините всасывающую трубу (4) с телескопической трубой (2) (рис.5).



6. Извлеките всасывающую трубу (5) из муфты (6) в корпусе скребка (рис.6).
7. Соедините всасывающую трубу пускового комплекта (4) с трубой всасывания скребка (5) (рис.7).
8. Включите комплект всасывания жидкости, нажав кнопку (7) на задней части рулевой колонки (рис. 8).

**i ВАЖНАЯ ИНФОРМАЦИЯ:** Сразу после нажатия кнопки (7) загорается подсвечивающий ее светодиод (рис.8).

**i ВАЖНАЯ ИНФОРМАЦИЯ:** Сразу после нажатия кнопки (7) на рабочем дисплее появляется символ (8) (рис.9).

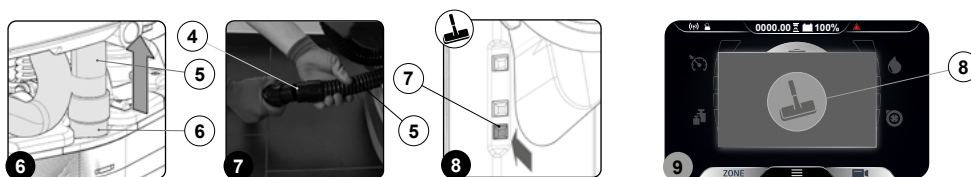

**⚠ ПРЕДУПРЕЖДЕНИЕ:** Никогда не собирайте твердые вещества, такие как пыль; окурки; бумага; и т.д.

**⚠ ОСТОРОЖНО:** Никогда не собирайте газы, жидкости или взрывоопасную или легковоспламеняющуюся пыль, а также кислоты и растворители! К таким веществам относятся бензин, разбавители лакокрасочных материалов и машинное масло, которые, смешиваясь со всасываемым воздухом, могут образовывать пары или взрывчатые смеси, а также ацетон, неразбавленные кислоты и растворители, порошок алюминий и магний. Эти вещества также могут вызвать коррозию материалов, использованных для изготовления машины.

**⚠ ОСТОРОЖНО:** Если машина используется в опасных зонах (напр., на заправочных станциях), необходимо соблюдать соответствующие требования безопасности. Запрещено использование машины в помещениях с потенциально взрывоопасной атмосферой.

9. Когда работа закончена, демонтируйте комплект и поместите его в отсек для хранения.

## КОМПЛЕКТ ПИСТОЛЕТА-РАСПЫЛИТЕЛЯ (ДОПОЛНИТЕЛЬНО)

По запросу машина может быть оснащена комплектом пистолета-распылителя; для его использования необходимо выполнить следующее:

1. Переведите в нерабочее положение несущую раму и скребок, используя переключатель DS на дисплее управления (рис. 1) и выберите программу "ПЕРЕМЕЩЕНИЕ" (1) (см. п. "ПЕРЕКЛЮЧАТЕЛЬ DS (DRIVE SELECT)").
2. Освободите от фиксаторов пистолет-распылитель, расположенный в задней части машины.
3. Включите насос комплекта пистолета-распылителя, нажав кнопку (2) на задней части рулевой колонки (рис. 2).

**i ВАЖНАЯ ИНФОРМАЦИЯ:** Сразу после нажатия кнопки (2) загорается подсвечивающий ее светодиод (рис. 2).

**i ВАЖНАЯ ИНФОРМАЦИЯ:** Сразу после нажатия кнопки (2) на рабочем дисплее появляется символ (3) комплекта для всасывания жидкости (Рис. 3).

**i ВАЖНАЯ ИНФОРМАЦИЯ:** При использовании комплекта пистолета-распылителя тяговые и рабочие функции отключаются.

**⚠ ОСТОРОЖНО:** Рекомендуется носить СИЗ (средства индивидуальной защиты), соответствующие виду выполняемой работы.

**i ВАЖНАЯ ИНФОРМАЦИЯ:** Перед включением дополнительного комплекта очистки бака проверьте, используя индикатор уровня (4), количество раствора в баке моющего раствора (Рис. 4).

4. Активируйте подачу струи раствора, нажав рычаг на устройстве очистки бака.. Соблюдайте осторожность и направляйте струю в бак, прежде чем нажимать на рычаг.

**i ВАЖНАЯ ИНФОРМАЦИЯ:** Чтобы отрегулировать струю моющего раствора, выходящую из устройства для очистки бака, поверните расположенную на устройстве ручку (5) (рис. 5).



**i ВАЖНАЯ ИНФОРМАЦИЯ:** Чтобы отрегулировать интенсивность струи моющего раствора, выходящей из устройства для очистки бака, поверните расположенную на устройстве ручку (6) (рис. 6).

**i ВАЖНАЯ ИНФОРМАЦИЯ:** Чтобы перекрыть выход моющего раствора поверните расположенный на устройстве очистке бака рычаг (7) (рис. 7).

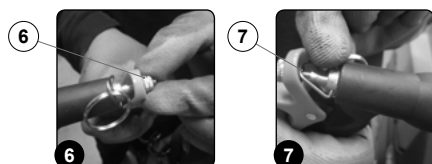

## ПО ОКОНЧАНИИ РАБОТЫ

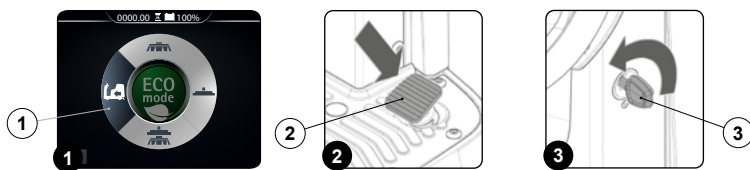

В конце работы и перед началом выполнения любых работ по техобслуживанию следует выполнить следующие операции:

1. Переведите в нерабочее положение несущую раму и скребок, используя переключатель DS на дисплее управления (**рис. 1**) и выберите программу "ПЕРЕМЕЩЕНИЕ" (1) (см. п. "[ПЕРЕКЛЮЧАТЕЛЬ DS \(DRIVE SELECT\)](#)").
2. При нажатии на педаль хода (2) (**Рис.2**) машина начинает движение.
3. Отведите машину в место, предназначенное для слива грязной воды.
4. Выключите машину, повернув ключ (3) главного выключателя (**рис. 3**) на четверть оборота влево. Извлеките ключ из панели управления.
5. Выполните все процедуры, перечисленные в разделе "РАБОТЫ ПО РЕКОМЕНДУЕМОМУ ТЕХОБСЛУЖИВАНИЮ" и указанные в столбце «В КОНЦЕ РАБОТЫ».
6. По завершении операции техобслуживания отведите машину в место, предназначенное для ее парковки.

**ВНИМАНИЕ:** Припаркуйте машину в закрытом месте на ровной поверхности. В непосредственной близости от нее не должно быть предметов, которые могут стать причиной повреждения или быть повреждены при контакте с машиной.

7. Выполните операции по приведению устройства в безопасное состояние (см. раздел «[ПРИВЕДЕНИЕ МАШИНЫ В БЕЗОПАСНОЕ СОСТОЯНИЕ](#)»).

## РАБОТЫ ПО ПЛАНОВОМУ ТЕХОБСЛУЖИВАНИЮ

Перед выполнением любого планового технического обслуживания выполните следующее:

1. Установите машину в месте, оборудованном для выполнения техобслуживания.



**ВАЖНАЯ ИНФОРМАЦИЯ:** место, предназначенное для выполнения этих работ, должно соответствовать требованиям национального законодательства по охране окружающей среды.

2. Выполните операции по приведению устройства в безопасное состояние (см. п. "[ПРИВЕДЕНИЕ МАШИНЫ В БЕЗОПАСНОЕ СОСТОЯНИЕ](#)").



**ОСТОРОЖНО:** рекомендуется носить СИЗ (средства индивидуальной защиты), соответствующие виду выполняемой работы.

ТИП ОБСЛУЖИВАНИЯ	ПО ОКОНЧАНИИ РАБОТЫ	ЕЖЕДНЕВНОЕ	ЕЖЕНЕДЕЛЬНОЕ	ПЕРЕД ВЫВОДОМ ИЗ ЭКСПЛУАТАЦИИ НА ПРОДОЛЖИТЕЛЬНОЕ ВРЕМЯ	ТРАНСПОРТИРОВКА
ОПОРОЖНЕНИЕ БАКА СБОРА ОТРАБОТАННОГО РАСТВОРА	X			X	X
ОЧИСТКА КОРПУСА СКРЕБКА	X	X		X	
ОЧИСТКА ЩЕТОК НЕСУЩЕЙ РАМЫ		X		X	
ОЧИСТКА ФИЛЬТРОВ БАКА СБОРА ОТРАБОТАННОГО РАСТВОРА		X		X	
МОЙКА БАКА ДЛЯ ГРЯЗНОЙ ВОДЫ		X		X	
ОПОРОЖНЕНИЕ БАКА РАСТВОРА		X		X	X
ОЧИСТКА ФИЛЬТРА ГИДРАВЛИЧЕСКОЙ СИСТЕМЫ		X		X	
ОЧИСТКА ТРУБЫ ВСАСЫВАНИЯ		X		X	

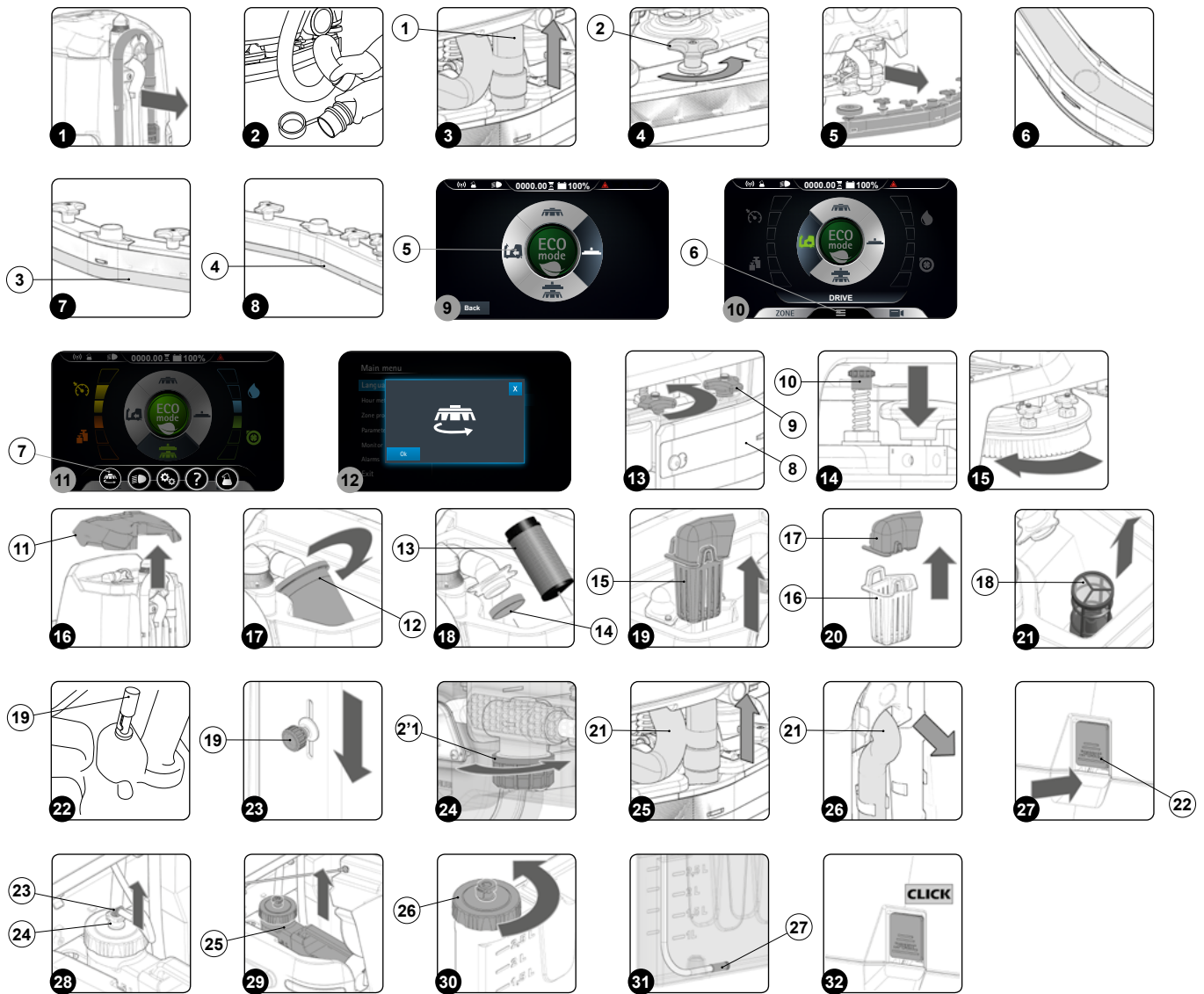

## ОПОРОЖНЕНИЕ БАКА СБОРА ОТРАБОТАННОГО РАСТВОРА

Для опорожнения бака отработанного раствора выполните следующие операции:

1. Освободите от зажимов сливную трубу бака отработанного раствора, расположенную сзади устройства (рис. 1).
2. Согните конец сливной трубы, чтобы предотвратить выход содержимого (рис. 2), положите трубу на сливную поверхность, открутите пробку и медленно опустите трубу.

**ВАЖНАЯ ИНФОРМАЦИЯ:** Место, предназначенное для выполнения этих работ, должно соответствовать требованиям национального законодательства по охране окружающей среды.

3. Для повторного монтажа выполните операции в обратном порядке.

## ОЧИСТКА КОРПУСА СКРЕБКА

Тщательная очистка всего узла всасывания гарантирует оптимальное высыхание и очистку пола, а также более длительный срок службы двигателя всасывания. Для очистки корпуса скребка выполните следующие действия:

1. Извлеките всасывающую трубку (1) из всасывающего патрубка в корпусе скребка (рис. 3).
2. Полностью отвинтите ручки (2) в корпусе скребка подготовленного к монтажу (рис. 4).
3. Снимите корпус скребка с прорезей в насадке скребка (рис. 5).
4. Тщательно промойте струей воды, а затем протрите влажной тканью всасывающую камеру (4) корпуса скребка (рис. 6).
5. Тщательно промойте струей воды, а затем протрите влажной тканью заднее резиновое лезвие (5) корпуса скребка (рис. 7).
6. Тщательно промойте струей воды, а затем протрите влажной тканью переднее резиновое лезвие (6) корпуса скребка (рис. 8).
7. Тщательно промойте струей воды, а затем протрите влажной тканью всасывающий патрубок.
8. Повторите операции в обратном порядке.

## ОЧИСТКА ЩЕТКИ НЕСУЩЕЙ РАМЫ (ОДНОЩЕТОЧНАЯ МОДЕЛЬ)

Тщательная очистка щетки гарантирует оптимальную очистку пола и более длительный срок службы моторедуктора несущей рамы. Для очистки щетки выполните следующие действия:

1. Используя многопозиционный переключатель DS на дисплее управления (рис.9), выберите программу перемещения "ПЕРЕМЕЩЕНИЕ" (5).
2. Нажмите кнопку "МЕНЮ" (6) на рабочем экране (рис. 10).

**i** **ВАЖНАЯ ИНФОРМАЦИЯ:** для возвращения на рабочий экран нажмите на дисплей в любой точке, за исключением краев дисплея, или подождите три секунды, ничего не трогая.

3. Нажмите кнопку "ОТСОЕДИНЕНИЕ ЩЕТКИ" (7) (рис. 11).

**i** **ВАЖНАЯ ИНФОРМАЦИЯ:** чтобы вернуться в рабочий экран, нажмите кнопку "X" (рис. 12).

4. Сразу после нажатия кнопки (7) на дисплее появится экран подтверждения отсоединения щетки (рис. 12). Чтобы отсоединить щетку, нажмите "ОК".
5. Промойте под струей воды щетку и удалите всю оставшуюся на щетине грязь. Проверьте износ щетины, и, в случае чрезмерного износа, замените щетки (щетина должна выступать не менее, чем на 10 мм, размер указывается на щетке с желтой полосой). Для получения информации о замене щетки см. п. "[МОНТАЖ ЩЕТКИ НЕСУЩЕЙ РАМЫ \(ОДНОЩЕТОЧНАЯ МОДЕЛЬ\)](#)".
6. Очистив щетку, установите ее на место.

## ОЧИСТКА ЩЕТОК НЕСУЩЕЙ РАМЫ (ДВУЩЕТОЧНАЯ МОДЕЛЬ)

Тщательная очистка щетки гарантирует оптимальную очистку пола и более длительный срок службы моторедуктора несущей рамы. Для очистки щетки выполните следующие действия:

1. Перейдите к левому боку машины и снимите кожух левого брызговика (8), не забывая открутить ручки (10) на корпусе несущей рамы (рис. 13).
2. Нажмите фиксатор щетки (10) (рис.14).
3. Удерживая палец (10), поверните щетку по часовой стрелке до упора (рисунок 15).
4. Резко поверните кнопку в направлении наружной стороны запорной пружины до ее освобождения.
5. Промойте под струей воды щетку и удалите всю оставшуюся на щетине грязь. Проверьте износ щетины, и, в случае чрезмерного износа, замените щетки (щетина должна выступать не менее, чем на 10 мм, размер указывается на щетке с желтой полосой). Прочитайте п. "[МОНТАЖ ЩЕТКИ НЕСУЩЕЙ РАМЫ \(ДВУЩЕТОЧНАЯ МОДЕЛЬ\)](#)" для получения информации о замене щеток.
6. Очистив щетку, установите ее на место и переходите к обслуживанию правой щетки.

**i** **ВАЖНАЯ ИНФОРМАЦИЯ:** Рекомендуется ежедневно менять положение щёток, устанавливая правую на место левой и наоборот.

**i** **ВАЖНАЯ ИНФОРМАЦИЯ:** На рисунке Рис. 15 показано направление вращения для расцепления левой щетки, для правой щетки направление вращения противоположное.

**!** **ВНИМАНИЕ:** Если щётки не новые и имеют деформированную щетину, рекомендуется устанавливать их всегда в одно и то же положение (правую справа и левую слева), чтобы разный наклон щетины не вызывал перегрузки моторедуктора щёток и избыточной вибрации.

## ОЧИСТКА ФИЛЬТРОВ БАКА СБОРА ОТРАБОТАННОГО РАСТВОРА

Для очистки фильтров бака отработанного раствора выполните следующие операции:

1. Перейдите к задней части машины.
2. Снимите крышку бака сбора отработанного раствора (11) (рис. 16).
3. Удалите, повернув в направлении, указанном стрелкой, защиту поплавка (12) и очистите его проточной водой (рис. 17).

**i** **ВАЖНАЯ ИНФОРМАЦИЯ:** Если грязь остается, используйте для очистки шпатель или щетку.

4. Снимите фильтр двигателя всасывающего блока (13) с опоры и очистите его проточной водой. Не забудьте снять хомут (14) (рис. 18).

**i** **ВАЖНАЯ ИНФОРМАЦИЯ:** Если грязь остается, используйте для очистки шпатель или щетку.

5. Снимите с опоры барабанный фильтр грязной воды (15) (рис.19).
6. Удалите снимите крышку корзины (16) с корзинчатого фильтра (15) (рис. 20).
7. Промойте под струей проточной воды корзинчатый фильтр (15) и крышку корзины (16).

**i** **ВАЖНАЯ ИНФОРМАЦИЯ:** Если грязь остается, используйте для очистки шпатель или щетку.

8. После осушки всех вымытых компонентов, выполните описанные выше операции, в обратном порядке для повторного монтажа.

## ОЧИСТКА РЕЦИРКУЛЯЦИОННОГО ФИЛЬТРА (МОДЕЛЬ FLR)

Для опорожнения бака отработанного раствора выполните следующие операции:

1. Перейдите к задней части машины.
2. Снимите крышку бака сбора отработанного раствора (11) (**рис. 16**).
3. Удалите, повернув в направлении, указанном стрелкой, защиту поплавка (12) (**рис. 17**).
4. Снимите фильтр двигателя всасывающего блока (13) с опоры и очистите его проточной водой. Не забудьте снять хомут (14) (**рис. 18**).
5. Снимите нижний фильтр (17) с опоры и очистите его проточной водой (**рис. 21**).

**i** **ВАЖНАЯ ИНФОРМАЦИЯ:** Если грязь остается, используйте для очистки шпатель или щетку.

6. Промойте бак внутри струей проточной воды, при необходимости используйте щетку для удаления оставшейся грязи.

**!** **ПРЕДУПРЕЖДЕНИЕ:** Не забудьте также очистить расположенные в баке электромеханические поплавки (18) (**рис. 22**).

7. Для повторного монтажа выполните операции в обратном порядке.

## ОПОРОЖНЕНИЕ БАКА РАСТВОРА

Для опорожнения бака раствора выполните следующие операции:

1. Перекройте поток на выходе из крана, повернув вниз ручку (19), расположенную слева сбоку от рулевой колонки (**рис. 23**).
2. Удалите крышку (20) фильтра моющего раствора (**рис. 24**).
3. Полностью откройте кран выходного потока, повернув вверх ручку (19), расположенную слева сбоку от рулевой колонки.
4. После опорожнения бака моющего раствора повторите операции в обратном порядке.

## ОЧИСТКА ФИЛЬТРА ГИДРАВЛИЧЕСКОЙ СИСТЕМЫ

Для очистки фильтра гидравлической системы выполните следующие действия:

1. Перекройте поток на выходе из крана, повернув вниз ручку (19), расположенную слева сбоку от рулевой колонки (**рис. 23**).
2. Удалите крышку (20) фильтра моющего раствора (**рис. 24**).
3. Промойте картридж фильтра проточной водой, при необходимости используйте щетку для удаления грязи.
4. После очистки картриджа фильтра повторите операции в обратном порядке для монтажа фильтра.

## ОЧИСТКА ТРУБЫ ВСАСЫВАНИЯ

Тщательная очистка щетки гарантирует оптимальную очистку пола и более длительный срок службы моторедуктора двигателя всасывающего блока.

Для очистки отсека трубы всасывания выполните следующие действия:

1. Выньте всасывающую трубку (21) из всасывающего патрубка в корпусе скребка (**Рис. 25**).
2. Извлеките всасывающую трубу (21) из отверстия в задней части бака отработанного раствора (**рис.26**).
3. Удалите трубу всасывания из фиксаторов в баке для отработанного раствора.
4. Промойте внутреннюю часть трубы всасывания струей проточной воды.
5. Для повторного монтажа выполните операции в обратном порядке.

## ОЧИСТКА БАЧКА МОЮЩЕГО СРЕДСТВА (МОДЕЛИ FSS)

Перед выводом из эксплуатации на продолжительное время очистите бачок моющего средства:

1. Отцепите рычаг отсоединения (22) бака сбора отработанного раствора и поверните бак в положение техобслуживания (**рис. 27**).
2. Отсоедините штыревую часть втулки (23) от гнездовой (24) на крышке бачка моющего средства (**рис. 28**).

**i** **ВАЖНАЯ ИНФОРМАЦИЯ:** перед извлечением штыревой части втулки нажмите этот рычажок гнезда втулки.

3. Извлеките бачок моющего средства (25) в баке моющего раствора, взявшись за ручку на бачке (**рис. 29**).
4. Извлеките пробку (26) бачка с моющим средством (**рис.30**).
5. Промойте внутреннюю часть бачка струей проточной воды.
6. Аккуратно закройте пробку (26), чтобы жидкость не вытекала во время работы, следите за тем, чтобы фильтр-уловитель загрязняющих веществ моющего средства (27) был правильно установлен на дне бачка (**рис. 31**).
7. Поместите бачок с моющим средством в отсек бака моющего раствора, удерживая его на ручку.
8. Отсоедините штыревую часть втулки на крышке бачка моющего средства.
9. Поверните в рабочее положение бак сбора отработанного раствора (**рис. 32**). Удостоверьтесь, что система крепления бака сбора отработанного раствора установлена правильно.

## ВНЕОЧЕРЕДНОЕ ТЕХОБСЛУЖИВАНИЕ

Перед выполнением любого внепланового технического обслуживания выполните следующее:

1. Установите машину в месте, оборудованном для выполнения техобслуживания.



**ВАЖНАЯ ИНФОРМАЦИЯ:** место, предназначенное для выполнения этих работ, должно соответствовать требованиям национального законодательства по охране окружающей среды.

2. Выполните операции по приведению устройства в безопасное состояние (см. п. "[ПРИВЕДЕНИЕ МАШИНЫ В БЕЗОПАСНОЕ СОСТОЯНИЕ](#)").



**ОСТОРОЖНО:** рекомендуется носить СИЗ (средства индивидуальной защиты), соответствующие виду выполняемой работы.

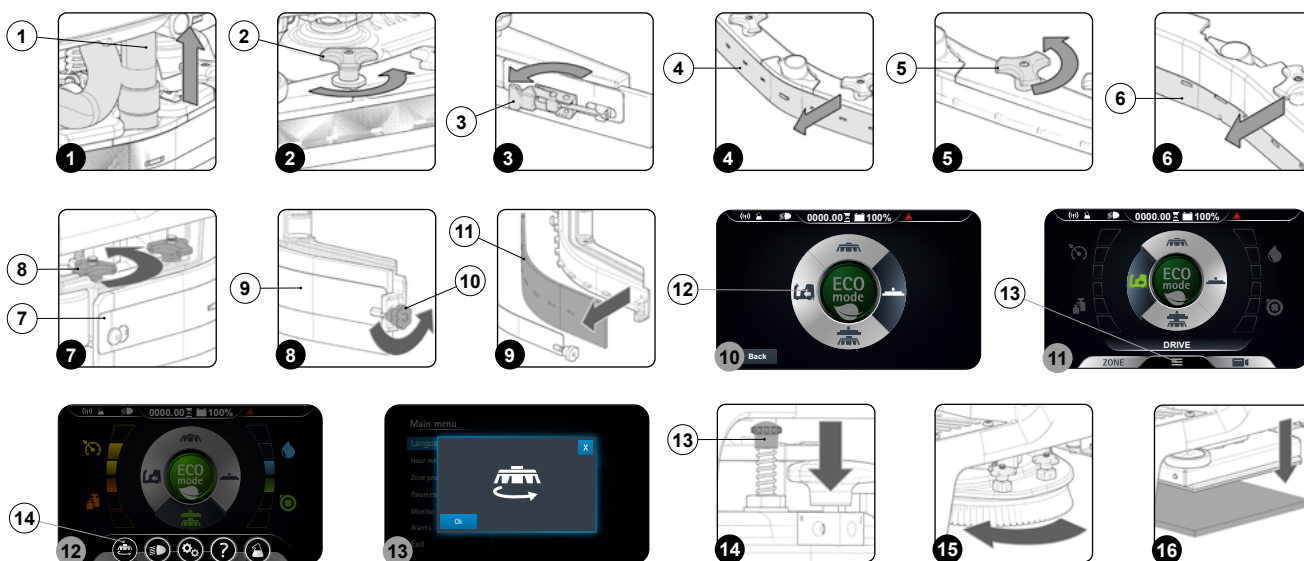

### ЗАМЕНА РЕЗИНОВЫХ ЛЕЗВИЙ КОРПУСА СКРЕБКА

Целостность резиновых лезвий корпуса скребка гарантирует оптимальную сушку и очистку пола, а также более длительный срок службы двигателя всасывающего блока. Для замены резиновых лезвий корпуса скребка выполните следующие операции:

1. Извлеките всасывающую трубку (1) из всасывающего патрубка в корпусе скребка (рис. 1).
2. Отвинтите ручки (2) в корпусе скребка, подготовленном к монтажу (рис. 2).
3. Извлеките корпус скребка из прорезей в креплении скребка.
4. Снимите лезвие задней стяжки, отпустите фиксатор (3) в задней части скребка (рис. 3).
5. Снимите заднюю резиновую вставку (4) с корпуса скребка (рис. 4).
6. Отвинтите ручки (5) в корпусе скребка, подготовленном к монтажу (рис. 5).
7. Снимите заднее резиновое лезвие (6) с корпуса скребка (рис. 6).
8. Для повторного монтажа выполните операции в обратном порядке.



**ВАЖНАЯ ИНФОРМАЦИЯ:** Перед использованием машины рекомендуется выполнить регулировку корпуса скребка, см. раздел "[РЕГУЛИРОВКА РЕЗИНОВЫХ ЛЕЗВИЙ СКРЕБКА](#)".



**ВАЖНАЯ ИНФОРМАЦИЯ:** Целесообразно заменить оба резиновых лезвия корпуса скребка для правильной сушки пола.

### ЗАМЕНА БРЫЗГОВИКА ОСНОВАНИЯ

Если лезвия брызговиков бокового кожуха несущей рамы повреждены, то они не гарантируют правильную работу, то есть они не гарантируют направление грязного раствора моющего средства в сторону скребка, поэтому необходимо проверить целостности лезвий брызговика. Для выполнения замены брызговика несущей рамы моющего блока выполните следующие операции:

1. Встаньте возле машины, слева.
2. Снимите кожух левого брызговика (7), открутите ручки (8) на корпусе несущей рамы (рис. 7).
3. Снимите прижимное лезвие (9), отпустите фиксатор (10) в задней части прижимного лезвия (рис. 8).
4. Удалите защитный брызговик (11) с корпуса левого брызговика и замените его новым или поверните (рис. 9).
5. Для повторного монтажа выполните операции в обратном порядке.
6. Повторите описанные выше операции также для левого бокового кожуха.

## ОЧИСТКА ЩЕТКИ НЕСУЩЕЙ РАМЫ (ОДНОЩЕТОЧНАЯ МОДЕЛЬ)

Целостность щетки гарантирует оптимальную очистку пола и более длительный срок службы моторедуктора несущей рамы. Для замены щетки выполните следующие операции:

1. Используя многопозиционный переключатель DS на дисплее управления (рис.10), выберите программу перемещения "ПЕРЕМЕЩЕНИЕ" (12).
2. Нажмите кнопку "МЕНЮ" (13) на рабочем экране (рис. 11).

**i** **ВАЖНАЯ ИНФОРМАЦИЯ:** для возвращения на рабочий экран нажмите на дисплей в любой точке, за исключением краев дисплея, или подождите три секунды, ничего не трогая.

3. Нажмите кнопку "ОТСОЕДИНЕНИЕ ЩЕТКИ" (14) (рис. 12).

**i** **ВАЖНАЯ ИНФОРМАЦИЯ:** чтобы вернуться в рабочий экран, нажмите кнопку "X" (рис. 13).

4. Сразу после нажатия кнопки (14) на дисплее появится экран подтверждения отсоединения щетки (рис. 13). Чтобы отсоединить щетку, нажмите "ОК".
5. Промойте под струей воды щетку и удалите всю оставшуюся на щетине грязь. Проверьте износ щетины, и, в случае чрезмерного износа, замените щетки (щетина должна выступать не менее, чем на 10 мм, размер указывается на щетке с желтой полосой). Для получения информации о замене щетки см. п. ["МОНТАЖ ЩЕТКИ НЕСУЩЕЙ РАМЫ \(ОДНОЩЕТОЧНАЯ МОДЕЛЬ\)"](#).
6. Очистив щетку, установите ее на место.

## ЗАМЕНА ЩЕТОК НЕСУЩЕЙ РАМЫ (ДВУЩЕТОЧНАЯ МОДЕЛЬ)

Целостность щетки гарантирует оптимальную очистку пола и более длительный срок службы моторедуктора несущей рамы. Для замены щетки выполните следующие операции:

1. Перейдите к левому боку машины и снимите кожух левого брызговика (7), не забывая открутить ручки (8) на корпусе несущей рамы (рис. 7).
2. Нажмите фиксатор щетки (13) (рис.14).
3. Удерживая палец (13), поверните щетку по часовой стрелке до упора (рисунок 15).
4. Резко поверните кнопку в направлении наружной стороны запорной пружины до ее освобождения.
5. Прочитайте п. ["МОНТАЖ ЩЕТКИ НЕСУЩЕЙ РАМЫ \(ДВУЩЕТОЧНАЯ МОДЕЛЬ\)"](#) для получения информации о замене щеток.

## ЗАМЕНА АБРАЗИВНОГО БУФЕРА (ОРБИТАЛЬНАЯ МОДЕЛЬ)

Целостность буфера гарантирует оптимальную очистку пола и более длительный срок службы двигателя несущей рамы. Для замены буфера выполните следующие операции:

1. Встаньте возле машины, слева, и снимите изношенный абразивный тампон (рис. 16).
2. Прочтите параграф ["УСТАНОВКА АБРАЗИВНОГО БУФЕРА \(ОРБИТАЛЬНАЯ МОДЕЛЬ\)"](#), чтобы произвести замену.

## РАБОТЫ ПО РЕГУЛИРОВКЕ

Перед выполнением любого вида регулирования выполните следующее:

1. Установите машину в месте, оборудованном для выполнения техобслуживания.



**ВАЖНАЯ ИНФОРМАЦИЯ:** место, предназначенное для выполнения этих работ, должно соответствовать требованиям национального законодательства по охране окружающей среды.

2. Выполните операции по приведению устройства в безопасное состояние (см. п. "[ПРИВЕДЕНИЕ МАШИНЫ В БЕЗОПАСНОЕ СОСТОЯНИЕ](#)").



**ОСТОРОЖНО:** рекомендуется носить СИЗ (средства индивидуальной защиты), соответствующие виду выполняемой работы.

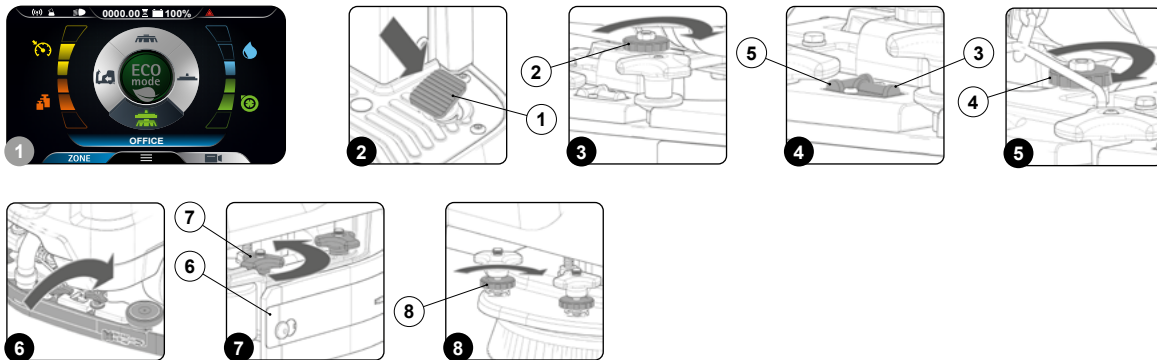

## РЕГУЛИРОВКА РЕЗИНОВЫХ ЛЕЗВИЙ КОРПУСА СКРЕБКА

Точная настройка резиновых лезвий корпуса скребка обеспечивает оптимальную очистку пола. Для регулировки резиновых лезвий корпуса скребка выполните следующие операции:

1. Используя многопозиционный переключатель DS, выберите программу "МОЙКА С СУШКОЙ" (см. раздел "[ПЕРЕКЛЮЧАТЕЛЬ DS \(DRIVE SELECT\)](#)").
2. При нажатии на педаль хода (1) (Рис.2) машина начинает движение.
3. Как только несущая рама и скребок будут установлены в рабочее положение, выполните операции по приведению устройства в безопасное состояние (см. раздел "[ПРИВЕДЕНИЕ МАШИНЫ В БЕЗОПАСНОЕ СОСТОЯНИЕ](#)").
4. Перейдите к задней части машины.

### Регулировка высоты корпуса скребка:

- Выполните регулировку высоты резиновых вставок по отношению к полу, ослабьте или затяните ручки (2) (рис.3).



**ВАЖНАЯ ИНФОРМАЦИЯ:** На рисунке 3 показано направление вращения, используемое для уменьшения расстояния между основой скребка и полом. Для увеличения измените направление вращения на противоположное.



**ВАЖНАЯ ИНФОРМАЦИЯ:** При уменьшении расстояния между основой скребка и полом, резиновые лезвия, расположенные в корпусе скребка, приближаются к полу.



**ВАЖНАЯ ИНФОРМАЦИЯ:** Правую и левую ручку необходимо повернуть на одинаковое количество оборотов, чтобы скребок установился параллельно полу.



**ВАЖНАЯ ИНФОРМАЦИЯ:** Проверьте правильность регулировки путем визуального осмотра инструмента (3), расположенного на корпусе скребка (рис.4).

### Регулировка наклона корпуса скребка:

- Выполните регулировку наклона резиновых лезвий корпуса скребка по отношению к полу, затяните или ослабьте ручку (4) (рис. 5) таким образом, чтобы лезвия корпуса скребка были равномерно по всей длине наклонены наружу примерно на 30°.



**ВАЖНАЯ ИНФОРМАЦИЯ:** На рисунке 5 показано направление вращения для наклона скребка в направлении задней части машины (рис. 6). Для поворота скребка в сторону передней части машины измените направление вращения на противоположное.



**ВАЖНАЯ ИНФОРМАЦИЯ:** Проверьте правильность регулировки путем визуального осмотра инструмента (5), расположенного на корпусе скребка (рис.4).

## РЕГУЛИРОВКА БОКОВЫХ БРЫЗГОВИКОВ КОРПУСА НЕСУЩЕЙ РАМЫ

Если боковые брызговики корпуса несущей рамы расположены неправильно в отношении пола, они не гарантируют правильной работы, т.е. грязное моющее средство не будет полностью направляться на скребок, поэтому необходимо отрегулировать высоту брызговика.

Эта операция осуществляется после установки корпуса несущей рамы в рабочее положение, выполняя следующие действия:

1. Используя многопозиционный переключатель DS, выберите программу "МОЙКА С СУШКОЙ" (см. раздел "[ПЕРЕКЛЮЧАТЕЛЬ DS \(DRIVE SELECT\)](#)").
2. При нажатии на педаль хода (1) (**Рис.2**) машина начинает движение.
3. Как только несущая рама и скребок будут установлены в рабочее положение, выполните операции по приведению устройства в безопасное состояние (см. раздел "[ПРИВЕДЕНИЕ МАШИНЫ В БЕЗОПАСНОЕ СОСТОЯНИЕ](#)").
4. Расположитесь впереди справа машины.
5. Снимите кожух левого брызговика (6), открутите ручки (7) на корпусе несущей рамы (**рис. 7**).
6. Выполните регулировку высоты брызговика по отношению к полу, затяните или ослабьте ручки (8) таким образом, чтобы брызговик равномерно по всей длине касался пола (**Рис. 8**).

**i** **ВАЖНАЯ ИНФОРМАЦИЯ:** При повороте ручек (8) по часовой стрелке брызговик опускается к полу (**рис. 8**).

**i** **ВАЖНАЯ ИНФОРМАЦИЯ:** Передняя и задняя части брызговиков должны быть на одной высоте от пола.

7. После выполнения настройки переместите левый защитный кожух брызговика (6) и затяните ручки (7).
8. Повторите описанные выше операции также для правых боковых брызговиков.

## ВЫБОР И ИСПОЛЬЗОВАНИЕ ЩЕТОК

### ЩЁТКА ИЗ ПОЛИПРОПИЛЕНА (ППЛ)

Используется для всех типов полов и имеет хорошую сопротивляемость износу и горячей воде (не выше 50 градусов). Полипропилен не гигроскопичен, поэтому сохраняет свои характеристики даже при контакте с влагой.

### АБРАЗИВНАЯ ЩЁТКА

На щетину этой щётки нанесены довольно агрессивные абразивные вещества. Она используется для мойки очень грязных полов. Чтобы не испортить пол, рекомендуется работать только с нужным давлением.

### ТОЛЩИНА ЩЕТИНЫ

Щётки с наибольшей толщиной являются наиболее жёсткими и, следовательно, используются на гладких полах или на полах с маленькими зазорами.

На неровном полу или на полу с выступами или глубокими зазорами рекомендуется использовать более мягкие щётки, которые проникают более глубоко.

Следует учитывать, что когда щетина щётки изношена, а значит, укорочена, щетка становится жёсткой и не может выполнять глубокую очистку. Кроме того, как и при слишком длинной щетине, ее подбрасывает.

### ТЯГОВЫЙ ДИСК

Тяговый диск рекомендуется для очистки полированных полов.

Тяговые диски могут быть двух типов:

- Тяговый диск традиционного типа, оснащённый анкерными наконечниками, которые позволяют удерживать и тянуть абразивный диск во время работы.
- Тяговый диск типа CENTER LOCK помимо анкерных наконечников имеет центральную систему блокировки с пластиковой защёлкой, которая позволяет прицепить диск строго по центру, без опасности его отцепления. Этот тип привода предназначен, главным образом, для машин с несколькими щётками, где сложно выполнить центровку абразивных дисков.

### КРАСНЫЙ БУФЕР

Подходит для частого использования относительно чистых полов. Используется также для сухой чистки и полировки с удалением пятен.

### ЗЕЛЕНый БУФЕР

Подходит для удаления поверхностных слоев воска и подготовки пола к последующей обработке. Использовать влажным.

### ЧЕРНЫЙ БУФЕР

Подходит для влажного соскабливания значительных слоев воска. Удаляет старую бетонную отделку и устраняет заусенцы в цементе.

### БЕЛый БУФЕР

Используется для очистки отделанных полов и для их полировки. Сухая или слегка влажная уборка.

### КОРИЧНЕВый БУФЕР

Используется для мокрого или сухого соскабливания, с использованием средств для удаления воска. Готовит пол для нового вощения. Устойчив к кислотам.

МАШИНА	КОД	КВО	ТИП ЩЕТИНЫ	ПРИМЕЧАНИЯ
BMg 56 B Plus	436232	1	ППЛ Ø0,3	ЩЕТКА Ø560 мм Ø22 дюйма (ГОЛУБОГО ЦВЕТА)
	436233	1	ППЛ Ø0,6	ЩЕТКА Ø560 мм Ø22 дюйма (БЕЛОГО ЦВЕТА)
	436234	1	ППЛ Ø0,9	ЩЕТКА Ø560 мм Ø22 дюйма (ЧЕРНОГО ЦВЕТА)
	436235	1	АБРАЗИВНАЯ	ЩЕТКА Ø560 мм Ø22 дюйма
	436236	1	-	ТЯГОВЫЙ ДИСК Ø535 мм Ø21 дюйм
BMg 65 B Plus	422189	2	ППЛ Ø0,3	ЩЕТКА Ø340 мм Ø13,4 дюйма (ГОЛУБОГО ЦВЕТА)
	422971	2	ППЛ Ø0,6	ЩЕТКА Ø340 мм Ø13,4 дюйма (БЕЛОГО ЦВЕТА)
	422972	2	ППЛ Ø0,9	ЩЕТКА Ø340 мм Ø13,4 дюйма (ЧЕРНОГО ЦВЕТА)
	422981	2	АБРАЗИВНАЯ	ЩЕТКА Ø340мм Ø13.4дюйма
	422973	2	-	ТЯГОВЫЙ ДИСК Ø320 мм Ø12,6 дюйма
BMg Orbital Plus	442005	1		БУФЕР 508x355 мм 20x14in (КРАСНОГО ЦВЕТА)
	442661	1		БУФЕР 508x355 мм 20x14 дюйма (ЗЕЛЕНОГО ЦВЕТА)
	442662	1		БУФЕР 508x355 мм 20x14 дюйма (ЧЕРНОГО ЦВЕТА)
	443711	1		БУФЕР 508x355 мм 20x14 дюйма (БЕЛОГО ЦВЕТА)
	443712	1		БУФЕР 508x355 мм 20x14 дюйма (КОРИЧНЕВОГО ЦВЕТА)

## УСТРАНЕНИЕ НЕПОЛАДОК

В этой главе приведены наиболее распространенные неисправности, возникающие в ходе использования машины. Если приведенные далее рекомендации не помогут их устранить, обратитесь в ближайший сервисный центр.

НЕИСПРАВНОСТЬ	ВОЗМОЖНАЯ ПРИЧИНА	РЕШЕНИЕ
МАШИНА НЕ ВКЛЮЧАЕТСЯ	Главный выключатель находится в положении 0.	Убедитесь, что главный выключатель находится в положении "I", в противном случае поверните ключ влево.
	Убедитесь, что при включении питания на дисплее управления не появляется аварийное сообщение.	При его появлении сразу же остановите машину и обратитесь за помощью в специализированный центр.
	Убедитесь, что батареи правильно подключены друг к другу, и что разъем батареи подключен к разъему электрической системы.	Позвоните в сервисный центр Fimar или обратитесь к квалифицированному специалисту.
	Проверьте уровень зарядки батарей.	Если уровень зарядки батарей – критично низкий, выполните полный цикл зарядки (см. раздел <b>"ЗАРЯДКА АККУМУЛЯТОРНЫХ БАТАРЕЙ"</b> ).
БАТАРЕИ ЗАРЯЖЕНЫ НЕПРАВИЛЬНО (МОДЕЛЬ БЕЗ ЗАРЯДНОГО УСТРОЙСТВА В МАШИНЕ)	Разъем кабеля внешнего зарядного устройства не подключён к разъему батарей.	Повторно подключите разъем кабеля внешнего зарядного устройства к разъему батарей.
	Вилка кабеля питания зарядного устройства не вставлена в сетевую розетку.	Проверьте, вставлена ли вилка кабеля питания зарядного устройства в сетевую розетку.
	Характеристики электросети не соответствуют характеристикам зарядного устройства.	Убедитесь в том, что характеристики, указанные на паспортной табличке зарядного устройства, соответствуют характеристикам сети питания.
	Индикаторы зарядного устройства периодически загораются.	Проверьте, используя инструкцию по эксплуатации зарядного устройства, что означает мигание индикаторов на зарядном устройстве во время зарядки батарей.
БАТАРЕИ ЗАРЯЖЕНЫ НЕПРАВИЛЬНО (МОДЕЛЬ С ЗАРЯДНЫМ УСТРОЙСТВОМ В МАШИНЕ)	Штекер кабеля питания зарядного устройства неправильно вставлен в зарядное устройство.	Снова подключите кабель питания зарядного устройства.
	Вилка кабеля питания зарядного устройства не вставлена в сетевую розетку.	Проверьте, вставлена ли вилка кабеля питания зарядного устройства в сетевую розетку.
	Характеристики электросети не соответствуют характеристикам зарядного устройства.	Убедитесь в том, что характеристики, указанные на паспортной табличке зарядного устройства, соответствуют характеристикам сети питания.
	Индикаторы зарядного устройства периодически загораются.	Проверьте, используя инструкцию по эксплуатации зарядного устройства, что означает мигание индикаторов на зарядном устройстве во время зарядки батарей.

НЕИСПРАВНОСТЬ	ВОЗМОЖНАЯ ПРИЧИНА	РЕШЕНИЕ
НЕПРОДОЛЖИТЕЛЬНОЕ ВРЕМЯ АВТОНОМНОЙ РАБОТЫ МАШИНЫ	Проверьте уровень зарядки батарей, проверьте символ на дисплее управления.	Если уровень зарядки батарей – критично низкий, выполните полный цикл зарядки (см. раздел <a href="#">“ЗАРЯДКА АККУМУЛЯТОРНЫХ БАТАРЕЙ”</a> ).
НЕДОСТАТОЧНАЯ ПОДАЧА МОЮЩЕГО РАСТВОРА НА ЩЕТКИ	Количество моющего средства в гидравлической системе не соответствует выполняемой работе.	Убедитесь в том, что количество моющего средства в гидравлической системе соответствует выполняемой работе.
	Фильтр моющего раствора забит.	Убедитесь в том, что фильтр моющего раствора не забит, в противном случае выполните его очистку (см. раздел <a href="#">“ОЧИСТКА ФИЛЬТРА ГИДРАВЛИЧЕСКОЙ СИСТЕМЫ”</a> ).
НИЗКОЕ КАЧЕСТВО ОЧИСТКИ	Недостаточная подача моющего средства.	См. раздел “НЕДОСТАТОЧНАЯ ПОДАЧА МОЮЩЕГО РАСТВОРА НА ЩЕТКИ”.
	Используемые щетки неправильно установлены в машину.	Убедитесь, что дискообразные щетки правильно вставлены в машину (прочитайте п. <a href="#">“УСТАНОВКА ЩЕТКИ НЕСУЩЕЙ РАМЫ (ОДНОЩЕТОЧНАЯ МОДЕЛЬ)”</a> или <a href="#">“УСТАНОВКА ЩЕТКИ НЕСУЩЕЙ РАМЫ (ДВУЩЕТОЧНАЯ МОДЕЛЬ)”</a> или прочитайте п. <a href="#">“УСТАНОВКА АБРАЗИВНОГО БУФЕРА (ОРБИТАЛЬНАЯ МОДЕЛЬ)”</a> ).
	Слишком большой износ щетины.	Проверьте износ щётки и, при необходимости, замените её.
СКРЕБОК НЕДОСТАТОЧНО СУШИТ	Устройство всасывания забито.	Убедитесь в том, что в скребке ничто не застряло (см. раздел <a href="#">“ОЧИСТКА КОРПУСА СКРЕБКА”</a> ).
		Убедитесь в том, что труба всасывания не забита (см. раздел <a href="#">“ОЧИСТКА ТРУБЫ ВСАСЫВАНИЯ”</a> ).
		Убедитесь, что фильтры бака сбора отработанного раствора не засорены (см. п. <a href="#">“ОЧИСТКА ФИЛЬТРОВ БАКА СБОРА ОТРАБОТАННОГО РАСТВОРА”</a> ).
	Пробка сливного шланга бака отработанного раствора установлена неправильно.	Убедитесь в том, что пробка сливного шланга бака отработанного раствора установлена правильно.
Крышка бака отработанного раствора установлена неправильно.	Убедитесь в том, что крышка бака отработанного раствора установлена правильно.	
ЧРЕЗМЕРНОЕ ПЕНООБРАЗОВАНИЕ	Используется несоответствующее моющее средство.	Убедитесь, что используется моющее средство с низким пенообразованием. Если требуется, добавьте минимальное количество средства-пеногасителя в бак сбора отработанного раствора.
	Пол недостаточно грязный.	Разбавьте моющее средство.
МАШИНА ПЛОХО ВСАСЫВАЕТ	Бак для отработанного раствора переполнен.	Опорожните бак сбора отработанного раствора (см. раздел <a href="#">“ОПОРОЖНЕНИЕ БАКА СБОРА ОТРАБОТАННОГО РАСТВОРА”</a> ).
	Устройство всасывания засорено	См. раздел “СКРЕБОК НЕДОСТАТОЧНО СУШИТ”.

## ДЕКЛАРАЦИЯ О СООТВЕТСТВИИ ЕС



Нижеподписавшаяся компания:

**FIMAP S.p.A.**

Via Invalidi del Lavoro n.1

37059 Santa Maria di Zevio (VR)

Заявляет под свою исключительную ответственность, что изделие

**ПОЛОМОЕЧНЫЕ МАШИНЫ С СУШКОЙ мод.  
VMg 56 Plus CB - VMg 65 Plus CB - VMg 50 Orbital Plus CB**

Соответствуют требованиям, установленным в директивах:

- 2006/42/CE: Директива о безопасности машин и оборудования.
- 2014/35/CE: Директива о низковольтном оборудовании.
- 2014/30/CE: Директива по электромагнитной совместимости.

Кроме того, отвечают следующим стандартам:

- EN 60335-1:2012/A11:2014
- EN 60335-2-72:2012
- EN 12100:2010
- EN 60335-2-29:2004/A2:2010
- EN 61000-6-2:2005/AC:2005
- EN 61000-6-3:2007/A1:2011/AC:2012
- EN 61000-3-2:2014
- EN 61000-3-3:2013
- EN 55014-1:2006/A1:2009/A2:2011
- EN 55014-2:2015
- EN 62233:2008/AC:2008

Лицо, обладающее разрешением на создание технического досье:

Г-н Giancarlo Ruffo

Via Invalidi del Lavoro n.1

37059 Santa Maria di Zevio (VR) – ITALY

Santa Maria di Zevio (VR), 10/09/2018

FIMAP S.p.A.  
Официальный представитель  
Giancarlo Ruffo

Нижеподписавшаяся компания:

**FIMAP S.p.A.**

Via Invalidi del Lavoro n.1

37059 Santa Maria di Zevio (VR)

Заявляет под свою исключительную ответственность, что изделие

**ПОЛОМОЕЧНЫЕ МАШИНЫ С СУШКОЙ мод.  
VMg 56 Plus - VMg 65 Plus - VMg 50 Orbital Plus**

соответствуют требованиям, установленным в директивах:

- 2006/42/CE: Директива о безопасности машин и оборудования.
- 2014/30/CE: Директива по электромагнитной совместимости.

Кроме того, отвечают следующим стандартам:

- EN 60335-1:2012/A11:2014
- EN 60335-2-72:2012
- EN 12100:2010
- EN 61000-6-2:2005/AC:2005
- EN 61000-6-3:2007/A1:2011/AC:2012
- EN 62233:2008/AC:2008

Лицо, обладающее разрешением на создание технического досье:

Г-н Giancarlo Ruffo

Via Invalidi del Lavoro n.1

37059 Santa Maria di Zevio (VR) – ITALY

Santa Maria di Zevio (VR), 10/09/2018

FIMAP S.p.A.  
Официальный представитель  
Giancarlo Ruffo





Via Invalidi del Lavoro, 1 – 37059 S.Maria di Zevio (Verona) Italy  
Tel. +39 045 6060411 – Fax +39 045 6060417 – E-mail: [fimap@fimap.com](mailto:fimap@fimap.com)  
[www.fimap.com](http://www.fimap.com)